

SB 143

L 08

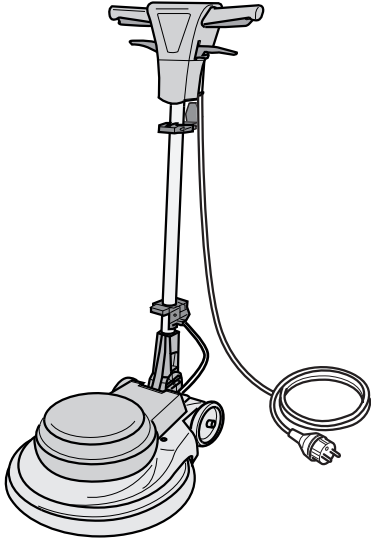

FR Utilisation et Entretien

CE

GH30-936
ed. 10/2025



IT

DATI IDENTIFICATIVI

I dati identificativi e la marcatura "CE" della macchina sono posizionati sulla targhetta posta sul corpo macchina.

Si consiglia di trascrivere il modello della macchina e il relativo numero di matricola nella tabella riportata nella pagina seguente.

EN

IDENTIFICATION DATA

The machine identification data and "CE" marking are located on the plate on the machine body.

It is advisable to note the machine model and serial number on the table on the next page.

FR

DONNÉES D'IDENTIFICATION

Les données d'identification et le marquage « CE » de la machine se trouvent sur la plaque située sur le corps de la machine.

Nous vous conseillons de recopier le modèle de la machine et le numéro de matricule correspondant dans le tableau reporté sur la page suivante.

DE

KENNDATEN

Die Maschinenkenndaten und die Aufprägung "CE" befinden sich auf dem Schild an der Maschine.

Wir empfehlen, das Maschinenmodell und die dazugehörige Seriennummer in die Tabelle auf der nachfolgenden Seite einzutragen.

ES

DATOS DE IDENTIFICACIÓN

Los datos de identificación y la marca "CE" de la máquina están grabados en la placa colocada sobre la estructura de la máquina.

Se recomienda transcribir el modelo y el número de matrícula de la máquina en la tabla descrita en la siguiente página.

PT

DADOS IDENTIFICATIVOS

Os dados identificativos e a marcação "CE" da máquina estão na placa colocada no corpo da máquina.

Aconselha-se transcrever o modelo da máquina e o relativo número de série na tabela referida na página seguinte.

NL

IDENTIFICATIEGEGEVENS

De identificatiegegevens en de "CE"-markering van de machine bevinden zich op het plaatje dat op de machine is aangebracht.

We raden u aan het model en het serienummer van de machine in de tabel op de volgende pagina te vermelden.

CS**IDENTIFIKAČNÍ ÚDAJE**

Identifikační údaje a označení stroje „CE“ jsou uvedeny na štítku umístěném na tělese stroje. Doporučujeme, abyste model stroje a jeho příslušné výrobní číslo přepsali do tabulky uvedené na následující straně.

RU**ИДЕНТИФИКАЦИОННЫЕ ДАННЫЕ**

Идентификационные данные машины и маркировка «CE» находятся на табличке, установленной на корпусе машины.

Рекомендуется переписать модель машины и соответствующий паспортный номер в таблицу, приведенную на следующей странице.

PL**DANE IDENTYFIKACYJNE**

Dane identyfikacyjne i oznakowanie "CE" urządzenia umieszczone są na tabliczce znamionowej znajdującej się na korpusie urządzenia.

Zaleca się wpisać model i numer seryjny urządzenia do tabeli znajdującej się na kolejnej stronie.

AR**معلومات التعريف**

إن معلومات التعريف وعلامة "سي إي" للألة موجودة غي لوحة التعريف على هيكل الألة. ينصح كتابة موديل الألة والرقم المتسلسل في الجدول المذكور في الصفحات الآتية.

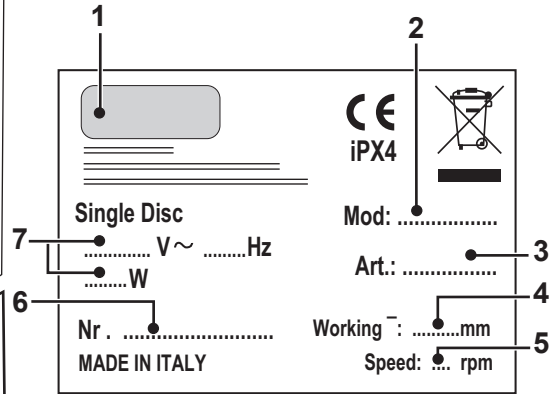
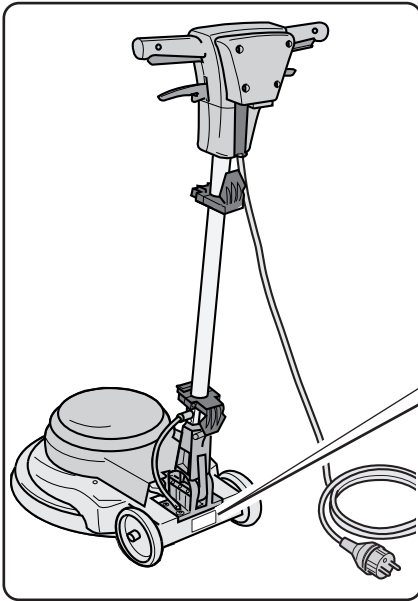

	1	2	3	4	5	6	7
IT	Produttore	Modello	Codice articolo	\varnothing di lavoro	Velocità di rotazione	N° Matricola	Caratteristiche elettriche
EN	Manufacturer	Model	Article code	Working \varnothing	Rotation speed	Serial number	Electrical characteristics
FR	Producteur	Modèle	Code de l'article	\varnothing de travail	Vitesse de rotation	N° de Matricule	Caractéristiques électriques
DE	Hersteller	Modell	Artikelnummer	\varnothing Arbeit	Drehgeschwindigkeit	Serien-Nr.	Elektrische Eigenschaften
ES	Fabricante	Modelo	Código del artículo	\varnothing de trabajo	Velocidad de rotación	N° de Matrícula	Características eléctricas
PT	Fabricante	Modelo	Código do artigo	\varnothing de trabalho	Velocidade de rotação	N° de Série	Características elétricas
NL	Producent	Model	Artikelcode	\varnothing bewerking	Rotatiesnelheid	Serienummer	Elektrische eigenschappen
CS	Výrobce	Model	Kód výrobku	Pracovní \varnothing	Rychlost rotace	Výrobní č.	Elektrické vlastnosti
RU	Изготовитель	Модель	Код изделия	Рабочий \varnothing	Скорость вращения	N° Паспорта	Электрические характеристики
PL	Producent	Model	Kod artykułu	\varnothing pracy	Prędkość obrotów	Nr seryjny	Charakterystyka elektryczna
AR	الصانع	الموديل	الرمز	قطر العمل	سرعة الدوران	الرقم المتسلسل	المواصفات الكهربائية

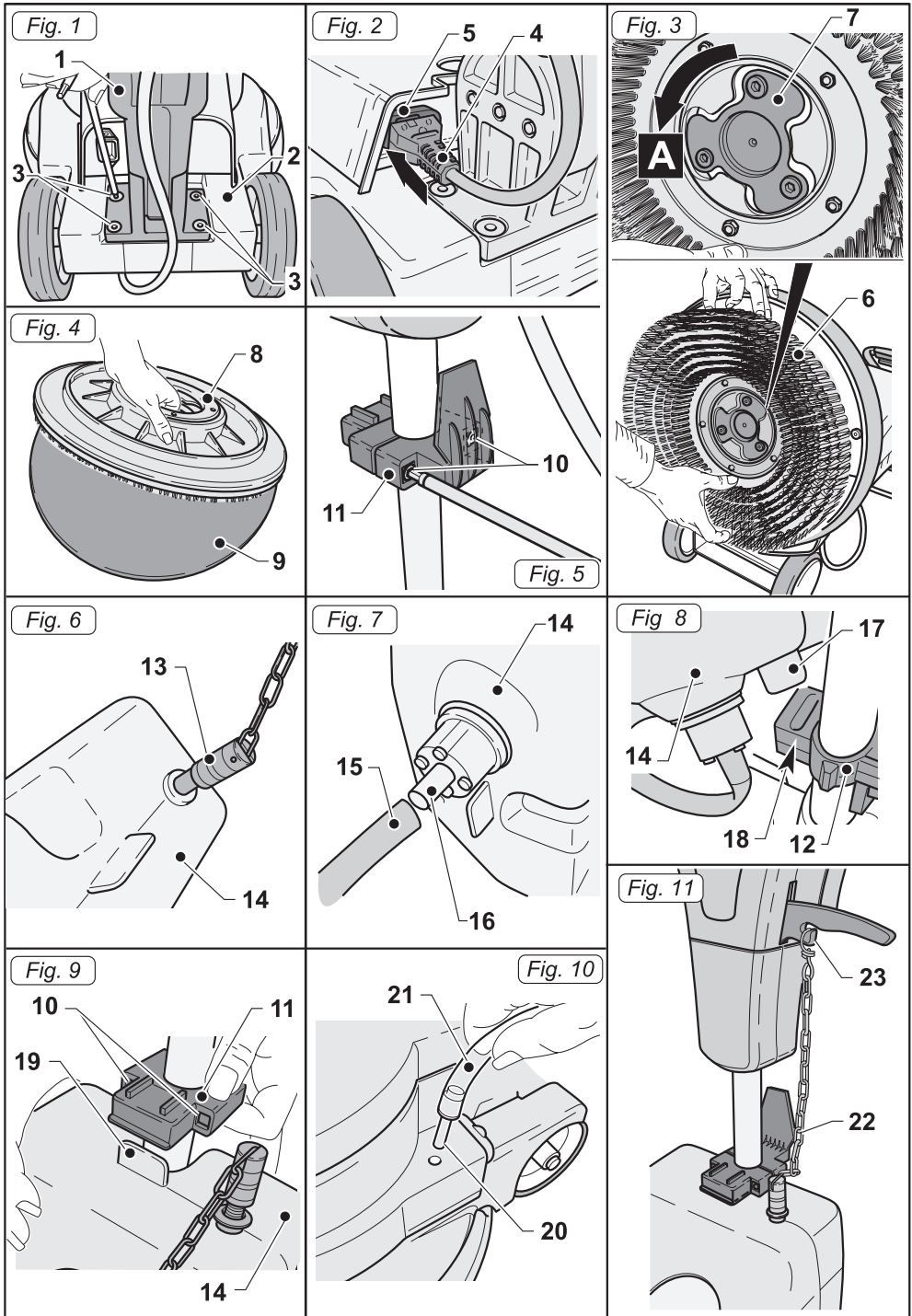

Fig 12

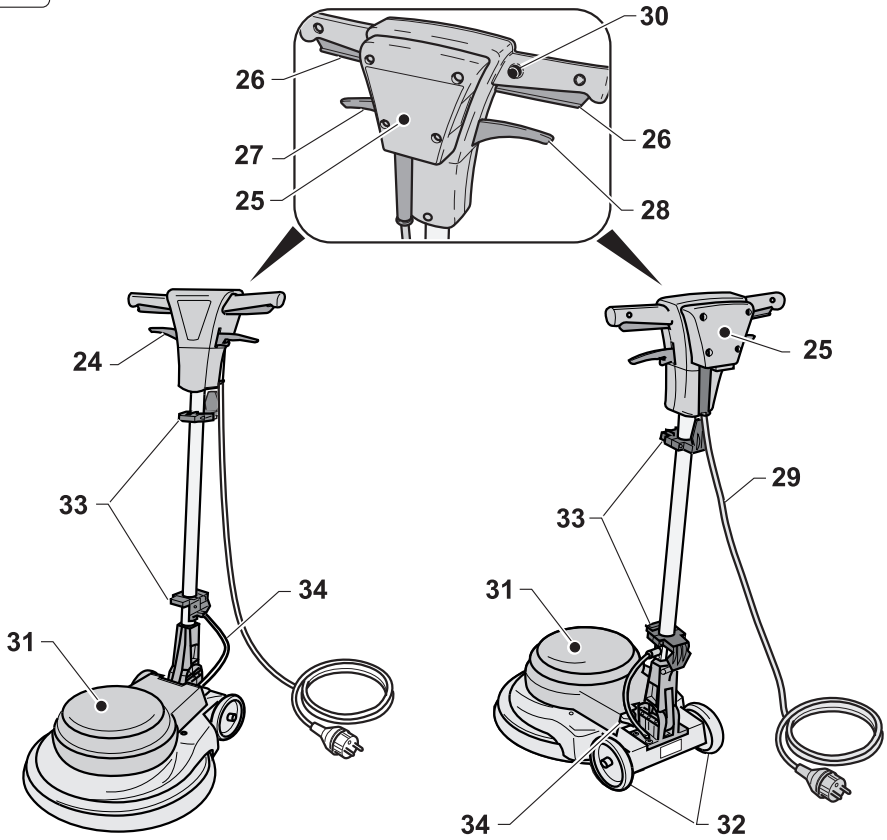

Fig. 13

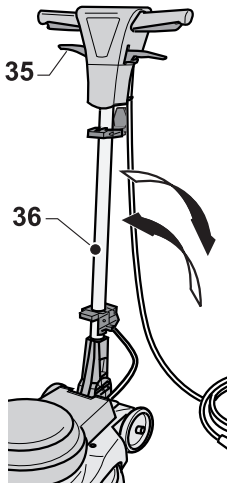

Fig. 14

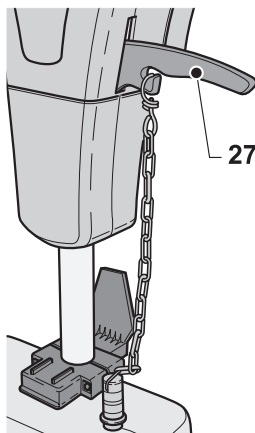
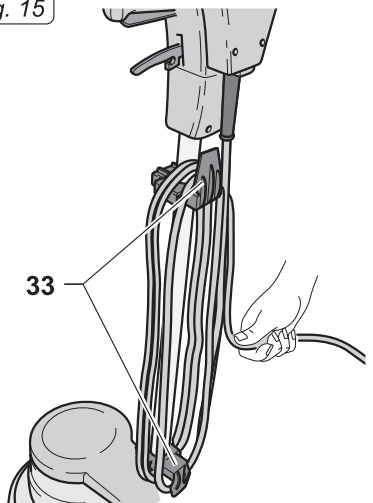

Fig. 15



Caratteristiche tecniche - Technical features - Caractéristiques techniques - Technische Eigenschaften - Características técnicas - Caratteristiche técnicas - Características técnicas - Caratteristiche técnicas - Technische Eigenschaften - Charakteristika techniczna - المواصفات الفنية	
<p>Unità di misura - Units of measurement - Unidad de mesure - Messeinheit - Unidad de medida - Unidade de medida - Meeiteheid - Měrné jednotky - Единица измерения - Jednostka miary وحدة القياس -</p>	<p>Tensione - Voltage - Tension - Spannung - Tension - Tensão - Spanning - Napětí - Напряжение - Napieće - التيار -</p> <p>Frequenza - Frequency - Fréquence - Frequenz - Frecuencia - Frequência - Frequentie - Frekvence - Частота - Częstotliwość - التردد -</p> <p>Potenza motore - Motor power - Puissance du moteur - Motorleistung - Potencia del motor - Potência do motor - Vermogen motor - Мощность двигателя - Moc silnika - إسطاعة المحرك -</p> <p>W - Вт - (وات)</p>
<p>Unità di misura - Units of measurement - Unidad de mesure - Messeinheit - Unidad de medida - Unidade de medida - Meeiteheid - Měrné jednotky - Единица измерения - Jednostka miary وحدة القياس -</p>	<p>Velocità di rotazione - Rotation speed - Vitesse de rotation - Drehgeschwindigkeit - Velocidad de rotación - Velocidade de rotação - - Rotatiesnelheid - Rychnost rotace - Скорость вращения - Prędkość obrotowa - سرعة الدوران -</p> <p>giri/min. - rpm/min. - tr/min - omw / min. - об/мин - obr / min - (قوى ديرا فيف كزود)</p>
<p>Unità di misura - Units of measurement - Unidad de mesure - Messeinheit - Unidad de medida - Unidade de medida - Meeiteheid - Měrné jednotky - Единица измерения - Jednostka miary وحدة القياس -</p>	<p>Pista di lavoro - Working width - Piste de travail - Arbeitsebene - Banda de trabajo - Superficie de trabalho - Reinigingsbreedte - Pracovní dráha - Рабочая полоса - مساحة العمل - Szerokość robocza - مسطحة العمل -</p> <p>mm - (م)</p> <p>inch. - po - Zoll - pol. - palec - дю/ммы - cale - (إنش)</p>
<p>Unità di misura - Units of measurement - Unidad de mesure - Messeinheit - Unidad de medida - Unidade de medida - Meeiteheid - Měrné jednotky - Единица измерения - Jednostka miary وحدة القياس -</p>	<p>Hz - Гц - (герц)</p> <p>50 / 60</p>
<p>Unità di misura - Units of measurement - Unidad de mesure - Messeinheit - Unidad de medida - Unidade de medida - Meeiteheid - Měrné jednotky - Единица измерения - Jednostka miary وحدة القياس -</p>	<p>Peso senza accessori - Weight without accessories - Poids sans les accessoires - Gewicht ohne Zubehör - Peso sin accesorios - Peso sem acessórios - Gewicht zonder accessoires - Hmotnost bez příslušenství - Без без аксессуаров - Ciężar bez akcesoriów - الوزن بدون ملحقات</p> <p>Lunghezza cavo elettrico - Electric cable length - Longueur du cable électrique - Länge Elektrokabel - Longitud del cable eléctrico - Comprimento do cabo eléctrico - Lengte elektrische kabel - Długość przewodu zasilającego - Длина электрического кабеля - Délka elektrického kabelu - طول كابل كهربائي</p> <p>800</p> <p>Livello vibrazioni - Vibration level - Niveau des vibrations - Vibrationsexpositionswert - Nivel de vibraciones - Nível de vibrações - Trillingsniveau - Úroveň vibrací - Poziom akustyczny - مستوى الضجيج</p>
<p>Unità di misura - Units of measurement - Unidad de mesure - Messeinheit - Unidad de medida - Unidade de medida - Meeiteheid - Měrné jednotky - Единица измерения - Jednostka miary وحدة القياس -</p>	<p>230</p> <p>Pressione di lavoro - Working pressure - Pression de travail - Arbeitsdruck - Presión de ejercicio - Pressão de funcionamento - Werkdruk - Pracovní tlak - Ciśnienie robocze - لرئى عمل طرهن - تاازان طرهن وطرهن</p>
<p>Unità di misura - Units of measurement - Unidad de mesure - Messeinheit - Unidad de medida - Unidade de medida - Meeiteheid - Měrné jednotky - Единица измерения - Jednostka miary وحدة القياس -</p>	<p>db(A) дБА (А-исبتيل)</p> <p><70</p>
<p>Unità di misura - Units of measurement - Unidad de mesure - Messeinheit - Unidad de medida - Unidade de medida - Meeiteheid - Měrné jednotky - Единица измерения - Jednostka miary وحدة القياس -</p>	<p>mm² m²/C² (م²لثانية) m/s² M/C² (م²لثانية)</p> <p><2,5</p>
<p>Unità di misura - Units of measurement - Unidad de mesure - Messeinheit - Unidad de medida - Unidade de medida - Meeiteheid - Měrné jednotky - Единица измерения - Jednostka miary وحدة القياس -</p>	<p>kg кг (كغ)</p> <p>35</p>
<p>Unità di misura - Units of measurement - Unidad de mesure - Messeinheit - Unidad de medida - Unidade de medida - Meeiteheid - Měrné jednotky - Единица измерения - Jednostka miary وحدة القياس -</p>	<p>g/cm² g/cm² (غ/سم²)</p> <p>34,4</p>



FrançaisFRANÇAIS - 1
(Traduction des instructions d'origine)

Très cher client,

Nous vous remercions d'avoir choisi un de nos produits pour le nettoyage de vos locaux.

L'autolaveuse que vous avez achetée a été conçue pour satisfaire l'utilisateur quant à sa simplicité d'utilisation et sa fiabilité dans le temps.

Nous sommes conscients qu'un bon produit, pour rester tel quel dans le temps, doit être continuellement amélioré pour satisfaire les attentes de ceux qui l'utilisent au quotidien. Ainsi, nous espérons avoir en vous non seulement un client satisfait mais également un partenaire qui n'hésitera pas à nous transmettre ses points de vue et ses idées venant de votre expérience personnelle quotidienne.

Index

1.1 - INTRODUCTION.....	FR-3
1.2 - UTILISATION PRÉVUE DE LA MACHINE.....	FR-3
1.3 - UTILISATION NON PRÉVUE DE LA MACHINE.....	FR-3
2.1 - ASSEMBLAGE DES COMPOSANTS.....	FR-3
2.1.a - Positionnement de la poignée.....	FR-3
2.1.b - Branchement électrique poignée-corps de la machine.....	FR-3
2.1.c - Montage de la brosse.....	FR-3
2.1.d - Montage du disque entraîneur.....	FR-4
2.1.e - Montage du Réservoir (en option).....	FR-4
2.1.f - Branchement électrique.....	FR-4
3.1 - COMPOSANTS DE LA MACHINE.....	FR-5
4.1 - RÉGLAGE DE L'INCLINAISON DE LA POIGNÉE.....	FR-5
5.1 - POIGNÉE DE GUIDE.....	FR-5
6.1 - FONCTIONNEMENT.....	FR-5
6.1.a - Contrôles à effectuer avant l'utilisation.....	FR-5
6.1.b - Démarrage de la machine.....	FR-5
6.1.c - Utilisation de la machine.....	FR-6
6.1.d - Fin d'utilisation et arrêt.....	FR-6
6.1.e - Transport.....	FR-6
7.1 - ENTRETIEN ET NETTOYAGE.....	FR-7
7.1.a - Nettoyage de la machine.....	FR-7
7.1.b - Vidange et nettoyage du réservoir d'eau (en option).....	FR-7
7.1.c - Remplacement de la brosse.....	FR-7
7.1.d - Remplacement du disque entraîneur.....	FR-7
8.1 - ACCESSOIRES AUTORISÉS.....	FR-8
PROBLÈMES - CAUSES - REMÈDES.....	FR-9

1.1 INTRODUCTION



DANGER :

Avant d'utiliser l'appareil, lire attentivement le livret « **AVERTISSEMENTS DE SÉCURITÉ CONCERNANT L'AUTOLAVEUSE** » joint à ce manuel.

Ce manuel fait partie intégrante de la machine ; il doit donc être soigneusement conservé dans un lieu sûr et accessible à tous les utilisateurs (les opérateurs et le personnel chargé de l'entretien) pour toute la durée de vie de la machine jusqu'à sa démolition.

1.2 - UTILISATION PRÉVUE DE LA MACHINE

La machine a été conçue et fabriquée : pour le lavage de sols et de moquettes, pour le lustrage de sols, pour le cirage de sols (par exemple, parquets et surfaces discontinues).



DANGER :

Toute autre utilisation dégage le fabricant de toute responsabilité pour endommagements sur des personnes et/ou choses et annule toute condition de garantie.

1.3 - UTILISATION NON PRÉVUE DE LA MACHINE



AVERTISSEMENT :

La machine n'a pas été conçue pour être utilisée en extérieur.



DANGER:

- ne pas laver les sols avec de l'eau ayant une température supérieure à 50°C ;
- ne pas utiliser de gasoil/essence ou de détergents corrosifs pour laver les sols ;
- ne pas laver ou aspirer de liquides corrosifs, inflammables, explosifs, même dilués.

2.1 ASSEMBLAGE DES COMPOSANTS

2.1.a - Positionnement de la poignée (Fig. 1)

- Placer la poignée (1) sur la base (2) en faisant coïncider les quatre trous de la poignée avec les trous du corps de la machine.
- Serrer les vis (3) fournies.

2.1.b - Branchement électrique poignée-corps de la machine (Fig. 2)

- Brancher électriquement la poignée au corps de la machine en insérant la prise (4) dans la fiche (5) de la machine.

2.1.c - Montage de la brosse (Fig. 3)

- Retourner la machine en faisant pivoter, avec le manche droit et le pied sur les roues, et la poser sur la poignée.
- Placer la brosse (6) sur la base de la machine, en encastrant le raccord papillon approprié (7).
- Effectuer un demi-tour dans le sens de la flèche (A) pour insérer la brosse (6).
- Remettre la machine en position normale.
- Au moment du démarrage de la rotation, la brosse termine son insertion.

Pour le démontage de la brosse, retourner la machine et tourner la brosse (6) dans le sens inverse de la flèche (A).



AVERTISSEMENT :

Utiliser uniquement les brosses fournies par le fabricant et correspondant au modèle de machine, comme indiqué dans le tableau « Accessoires autorisés » du présent manuel.

L'utilisation d'autres modèles de brosses peut compromettre la sécurité de la machine.

2.1.d - Montage du disque entraîneur (Fig. 3-4)

- Retourner la machine en faisant pivoter, avec le manche droit et le pied sur les roues, et la poser sur la poignée.
- Placer le disque entraîneur (8) sur le pad (9) en faisant attention de centrer correctement ce dernier pour ne pas déséquilibrer la rotation.
- Placer le disque entraîneur (8) avec le pad, sur la base de la machine, en encastrant le raccord papillon approprié, comme indiqué dans le paragraphe « Montage de la brosse ».

Pour le démontage du disque entraîneur, retourner la machine et le tourner dans le sens inverse de la flèche (A).



AVERTISSEMENT :

Utiliser uniquement le pad fourni par le fabricant correspondant au modèle de la machine, comme indiqué dans le tableau « Accessoires autorisés » du présent manuel. L'utilisation d'autres modèles de pad peut compromettre la sécurité de la machine.

2.1.e - Montage du Réservoir (en option) (Fig. 5/11)

- Desserrer les deux vis (10) du support supérieur (11) de la poignée (Fig. 5).
- S'assurer que le support inférieur (12) soit posé sur la plaque placée sur la tige de la poignée (Fig. 8).
- Serrer la chaîne (13) dans la partie supérieure du réservoir (14) (Fig. 6).
- Brancher le tuyau (15) dans le raccord spécifique (16) placé dans la partie inférieure du réservoir (14) (Fig. 7).
- Placer le réservoir (14) sur le support inférieur (12), en faisant attention à faire coïncider la languette d'insertion (17) avec le propre siège (18) (Fig. 8).
- Baisser le raccord supérieur (11) et l'enclencher avec la languette de raccord (19) placée au-dessus du réservoir (14) (Fig. 9).

- Visser les deux vis (10) du support supérieur (11) de la poignée (Fig. 9).
- Brancher le raccord (20) du tuyau (21) sur le trou présent sur le corps de la machine (Fig. 10).
- Accrocher la chaîne (22) au crochet (23) de la poignée (Fig. 11).

2.1.f - Branchement électrique

- Brancher le câble d'alimentation de la machine à une prise de courant ayant les caractéristiques correspondant à celles indiquées sur la plaque des données techniques de la machine.



AVERTISSEMENT :

- S'assurer que l'installation électrique directe soit équipée d'un interrupteur différentiel et de mise à la terre.
- Dérouler entièrement le câble d'alimentation électrique avant de démarrer l'appareil.
- Utiliser une rallonge électrique uniquement si elle est en parfait état ; s'assurer que la section soit appropriée à la puissance de l'appareil.
- Ne jamais faire courir le câble d'alimentation sur des angles coupants et éviter de l'écraser.
- La prise de courant doit être facilement accessible.
- S'assurer que le câble électrique ne soit pas endommagé.

3.1 COMPOSANTS DE LA MACHINE (Fig. 12)

- 24) Poignée de guide
- 25) Boîtier des commandes électriques
- 26) Levier de démarrage de la rotation de la brosse (on-off)
- 27) Levier de réglage de la distribution de l'eau
- 28) Levier d'inclinaison de la poignée
- 29) Câble d'alimentation
- 30) Bouton de déverrouillage du levier de rotation de la brosse
- 31) Corps de la machine
- 32) Roues
- 33) Supports
- 34) Branchement électrique

4.1 RÉGLAGE DE L'INCLINAISON DE LA POIGNÉE (Fig. 13)



AVERTISSEMENT :

Le réglage de la position de la poignée doit être effectué avec la machine à l'arrêt.

- En tirant le levier (35), il est possible de varier la position de la poignée (36) ; en relâchant le levier, la poignée se positionne et se bloque dans la position oblique la plus proche.



NOTE :

La position correcte de la poignée (36) pendant le fonctionnement de la machine doit être à la hauteur des hanches.

Ne jamais démarrer la machine sans avoir baissée correctement la poignée.

5.1 POIGNÉE DE GUIDE (Figg. 12 e 14)

- 1) **Bouton de déblocage du levier de rotation de la brosse (30) (Fig. 12)**
Appuyer sur le bouton (30) pour débloquent le levier de démarrage de rotation de la brosse (26).

- 2) **Levier de démarrage de rotation de la brosse (26) (Fig. 12)**

En tirant sur le levier de rotation de la brosse (26), la rotation de la brosse est déclenchée.

En tirant sur le levier de rotation de la brosse (26), la rotation de la brosse est déclenchée.

Lorsque le levier est relâché (26), la rotation de la brosse s'interrompt et la machine s'arrête automatiquement.

- 3) **Levier de réglage de distribution de l'eau (27) (en présence du réservoir en option) (Fig. 14)**

En tirant sur le levier (27), la distribution de l'eau est activée, permettant le lavage du sol.

Lorsque le levier est relâché (27), la distribution de l'eau est interrompue.

6.1 FONCTIONNEMENT

6.1.a - Contrôles à effectuer avant l'utilisation

- Si le groupe aspirant est monté (en option), contrôler que les tuyaux d'aspiration aient été correctement branchés à la base de la machine et sur l'aspirateur.
- Contrôler l'état de la brosse et du pad. S'ils sont usés, les remplacer.
- Contrôler que l'appareil, en particulier le câble d'alimentation, ne présente pas d'endommagements qui puissent compromettre le fonctionnement correct de la machine ou bien la sécurité de l'opérateur.

6.1.b - Démarrage de la machine (Fig. 12)



DANGER :

- Laver uniquement avec les mains sèches.
- Tirer le levier vers le haut (28) et baisser la poignée jusqu'à la mettre à la hauteur des hanches (position d'équilibre maximum).
 - Appuyer sur le bouton (30) pour déverrouiller le levier de démarrage de rotation de la brosse (26).

- En appuyant sur le levier (26), la machine démarre.
- Lorsque les deux leviers sont relâchés (26), la machine s'arrête.



AVERTISSEMENT :

Ne jamais enrouler le câble d'alimentation autour du col ou du corps de la machine.

6.1.c - Utilisation de la machine (Fig. 12 e 14)

- Après avoir démarré la machine, commencer les opérations de nettoyage en maintenant les leviers appuyés (26), permettant de garder la machine en fonctionnement et la rotation de la brosse active.
- La machine doit être utilisée en décrivant des petits arcs de cercle ayant pour centre l'opérateur.
- Le balancement, c'est-à-dire la dérive naturelle de la machine, est obtenu en appuyant ou en haussant sa poignée.

En tirant, c'est-à-dire en haussant légèrement la poignée, la machine se déplace vers la droite.

En appuyant, c'est-à-dire en baissant légèrement la poignée, la machine se déplace vers la gauche.

En effectuant une légère torsion sur la partie droite de la poignée, la machine avance.

En effectuant une légère torsion sur la partie gauche de la poignée, la machine recule.



NOTE :

Effectuer de légères pressions pour obtenir des déplacements de la machine facilement gérables.

- Pour maintenir la machine au niveau d'un point précis, il suffit de tenir la poignée en position normale de départ.



NOTE :

Laisser la machine à un endroit avec la rotation de la brosse enclenchée pendant un temps prolongé peut endommager le sol.

- Pour les machines équipées d'un réservoir en option, régler la distribution de l'eau à l'aide du levier (27).



NOTE :

Lorsque le levier est relâché (26), la rotation de la brosse s'arrête et la machine s'éteint.

6.1.d - Fin d'utilisation et arrêt (Fig. 12-15)

- Lorsque les opérations de nettoyage sont terminées, et avant d'éteindre la machine, arrêter la distribution de l'eau.
- Relâcher le levier (26) pour arrêter la rotation de la brosse et éteindre la machine (Fig. 12).
- Mettre la poignée en position verticale.
- Retirer le réservoir (en option) et le vider de sa solution.
- Après l'utilisation, démonter la brosse ou le disque entraîneur.



AVERTISSEMENT :

Ne jamais laisser la machine à l'arrêt avec la brosse ou le disque entraîneur/pad encore monté pour éviter qu'ils ne s'endommagent.

- Si le pad est sale, le laver à une température maximale de 60°C.
- Si la brosse est sale, la laver à l'eau courante.
- Débrancher le câble d'alimentation électrique de la prise et l'enrouler autour des supports appropriés d'enroulement du câble (33) (Fig. 15).
- Débrancher le câble d'alimentation de la prise et l'enrouler sur les supports d'enrouleur de câble appropriés (33) (Fig.15).

6.1.fe - Transport

Avec la fiche de réseau débranchée et la poignée en position verticale, soulever le corps de la machine en tournant la poignée vers le bas. La machine peut être ainsi déplacée sur les roues.

7.1 ENTRETIEN ET NETTOYAGE



AVERTISSEMENT :

Pour les informations et les avertissements relatifs aux opérations d'entretien ou de nettoyage, respecter ce qui est indiqué dans le manuel « Avertissements de sécurité pour les aspirateurs mono-brosse » en annexe.

OPÉRATIONS À EFFECTUER TOUS LES JOURS

7.1.a - Nettoyage de la machine

Effectuer le nettoyage de la machine avec un linge humide puis frotter avec un linge sec et propre pour éviter la formation d'incrustations dues à l'effet des produits chimiques.



AVERTISSEMENT :

Ne pas utiliser de solvants, d'acides ou de substances corrosives pour nettoyer la machine.

7.1.b - Vidange et nettoyage du réservoir d'eau (en option)



AVERTISSEMENT :

Une fois les opérations de lavage terminées, il est obligatoire de vider et de nettoyer le réservoir de l'eau pour éviter tous dépôts ou incrustations.

Pour vider le réservoir d'eau, il faut le libérer de ses supports.



AVERTISSEMENT :

Conserver l'appareil dans un lieu fermé et à l'abri de l'humidité.

OPÉRATIONS À EFFECTUER EN FONCTION DES BESOINS

7.1.c - Remplacement de la brosse

Il devient nécessaire de remplacer la brosse lorsque celle-ci est usée avec une longueur de soie inférieure à 2 cm ou bien doit être remplacée en fonction du type de sol à laver ; pour procéder au remplacement, voir paragraphe « Montage de la brosse ».

7.1.d - Remplacement du disque entraîneur

Il devient nécessaire de remplacer le pad entraîneur lorsque celui-ci se présente usé avec une longueur inférieure à 10 mm, ou bien doit être en fonction du type de sol à lustrer ou à lisser.

Pour effectuer le remplacement, voir le paragraphe « Montage du disque entraîneur ».

8.1 ACCESSOIRES AUTORISÉS

Réf.	Description
00-241	Brosse à laver
00-242	Brosse à lustrer
00-243	Brosse pour moquette
00-246	Brosse Tynex
00-240	Disque entraîneur
00-230	Réservoir 9 l

Pad

Réf.	Description
C17-BL	noir Ø430
C17-BR	marron Ø430
C17-GR	vert Ø430
C17-RE	rouge Ø430
C17-WH	blanc Ø430

Twister Pad

Réf.	Description
T17-RE	rouge Ø430
T17-WH	blanc Ø430
T17-YE	jaune Ø430
T17-GR	vert Ø430

PROBLÈMES - CAUSES - REMÈDES

PROBLÈME	CAUSE	REMÈDE
En appuyant sur le bouton de déverrouillage du levier en même temps que sur le levier de rotation de la brosse, la machine ne démarre pas.	Fiche débranchée.	Brancher la fiche.
La brosse et/ou le disque entraîneur ne tourne pas.	Le levier de rotation de la brosse/disque entraîneur n'est pas appuyé. Présence d'éventuels corps étrangers.	Appuyer sur le levier. Retirer les corps étrangers encastrés.
L'eau ne sort pas	Le réservoir est vide. Le levier de distribution de l'eau n'est pas appuyé.	Remplir le réservoir. Appuyer sur le levier.
Le nettoyage du sol est insuffisant.	La brosse ou le détergent utilisés sont inadaptés. La solution détergente est insuffisante. La brosse est usée.	Utiliser des brosses ou des détergents adaptés au type de sol ou de saleté à nettoyer. Retirer le réservoir (en option) de solution détergente. Remplacer la brosse.
Lustrage/lissage du sol insuffisant.	Pad usé.	Remplacer le pad.
La machine fonctionne de manière irrégulière et vibre fortement.	Contrôler que la brosse ou le disque entraîneur soient montés correctement. Contrôler que le pad soit parfaitement centré avec le disque entraîneur. La brosse ou le disque entraîneur ne sont pas adaptés au sol.	Remonter correctement la brosse ou le disque entraîneur. Replacer le pad en le centrant correctement avec le disque entraîneur. Utiliser une brosse ou un disque entraîneur adapté au type de surface et/ou de travail à effectuer.

DEALER



Riello Cleaning Machines S.p.A.

Registered Office

Via Enrico Fermi, 43 - 37136 Verona (VR) - Italy

Headquarters

Via Circonvallazione, 5 - 27020 Dorno (PV) - Italy

P. +39 0382 848811 - F. +39 0382 84668 - M. info@riellocm.com



ghibli.com - wirbel.it

