

INPUMP 90.2 SP CF

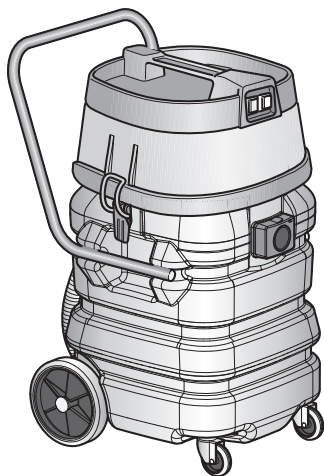

- IT Uso e manutenzione
- EN Use and Maintenance
- FR Utilisation et Entretien
- DE Gebrauch und Wartung
- ES Uso y Mantenimiento
- PT Uso e manutenção

- NL Gebruik en Onderhoud
- CS Použití a Údržba
- RU Эксплуатация и обслуживание
- PL Obsługa i Konserwacja
- AR الاستخدام والصيانة



8050967
ed. 09/2025



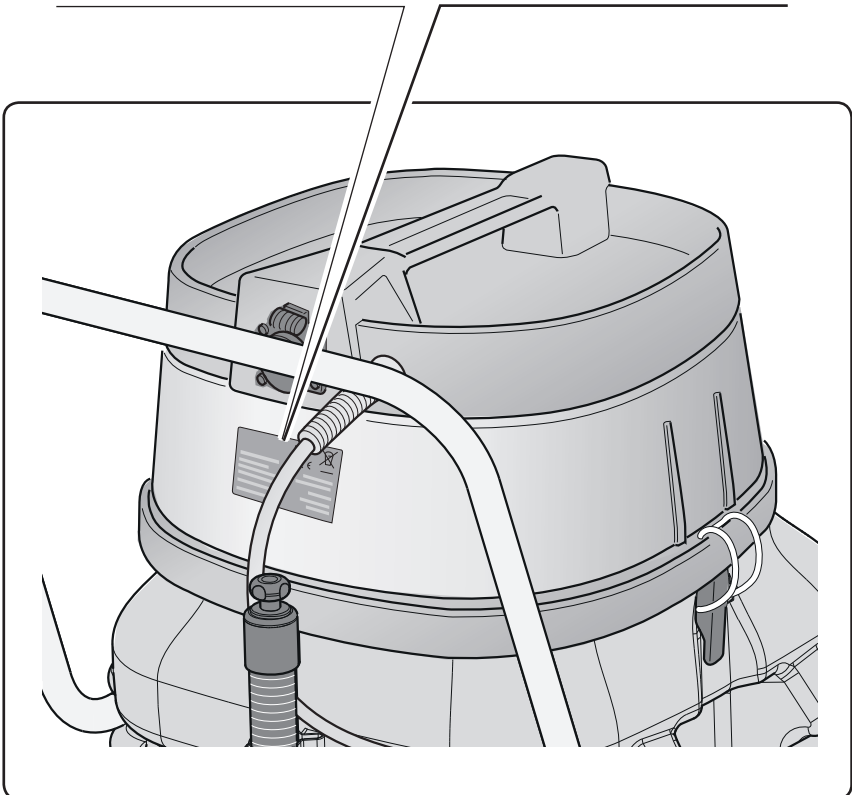
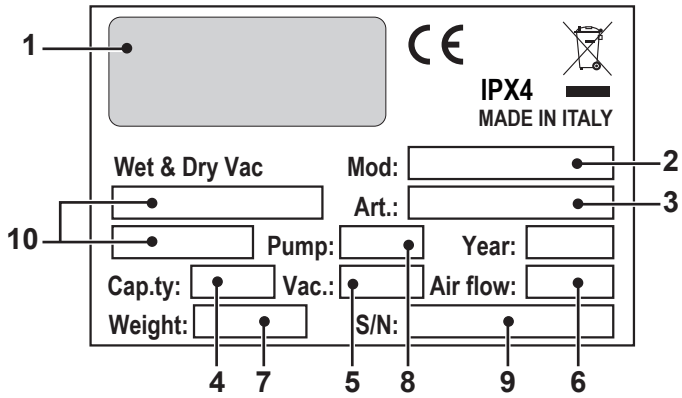

	1	2	3	4
IT	Produttore	Modello	Articolo	Capacità fusto
EN	Manufacturer	Model	Article	Container capacity
FR	Producteur	Modèle	Article	Capacité de la cuve
DE	Hersteller	Modell	Artikel	Fassungsvermögen des Körpers
ES	Fabricante	Modelo	Artículo	Capacidad del bidón
PT	Produtor	Modelo	Artigo	Capacidade do reservatório
NL	Producent	Model	Artikel	Inhoud reservoir
CS	Výrobce	Model	Typ	Obsah nádoby
RU	Изготовитель	Модель	Артикул	Емкость бака
PL	Producent	Model	Artykuł	Pojemność zbiornika
AR	الصانع	الطراز	النوع	سعة الخزان

	5	6	7
IT	Capacità aspirazione	Portata d'aria	Peso macchina
EN	Vacuum	Air flow	Machine weight
FR	Capacité d'aspiration	Débit d'air	Poids machine
DE	Ansaugleistung	Luftdurchsatz	Maschinengewicht
ES	Capacidad de aspiración	Caudal de aire	Peso de la máquina
PT	Capacidade de aspiração	Caudal de ar	Peso da máquina
NL	Zuigcapaciteit	Luchtdebiet	Machine gewicht
CS	Sací výkon	Množství dopravovaného vzduchu	Hmotnost stroje
RU	Мощность всасывания	Расход воздуха	Вес машины
PL	Podciśnienie (mbar)	Przepływ powietrza	Hmotnost stroje
AR	قدرة الشفط	تدفق الهواء	وزن الآلة

	8	9	10
IT	Pompa acqua	N° Matricola	Caratteristiche elettriche
EN	Water pump	Serial N°	Electrical characteristics
FR	Pompe à eau	N° Matricule	Caractéristiques électriques
DE	Wasserpumpe	Matrikelnr.	Elektrische Eigenschaften
ES	Bomba de agua	N° Matrícula	Características eléctricas
PT	Bomba de água	Número de série	Características elétricas
NL	Waterpomp	Serienummer	Elektrische eigenschappen
CS	Vodní pumpa	Výrobní č.	Elektrické údaje
RU	Водяной насос	Заводской №	Электрические характеристики
PL	Pompa wodna	Nr. Fabryczny	Właściwości elektryczne
AR	مضخة مياه	الرقم التسلسلي	المواصفات الكهربائية

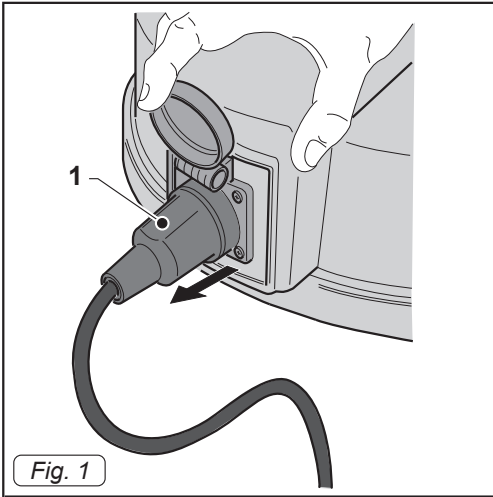

Fig. 1

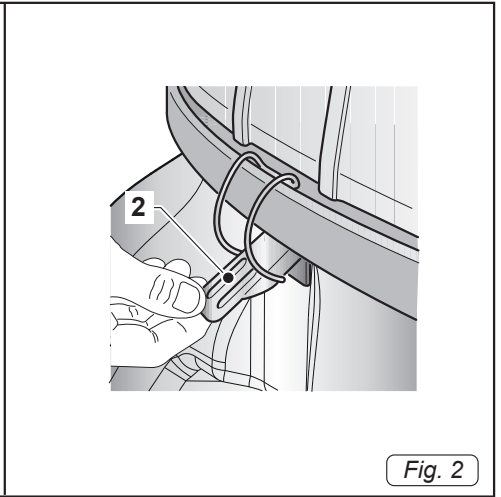

Fig. 2

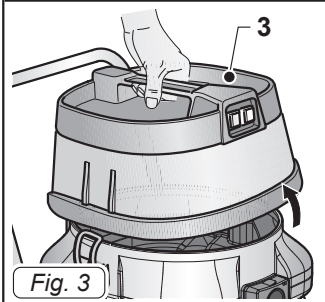

Fig. 3

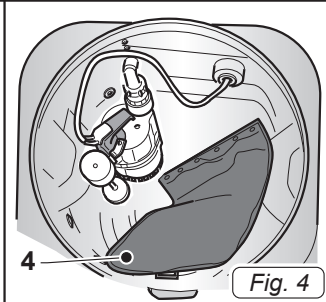

Fig. 4

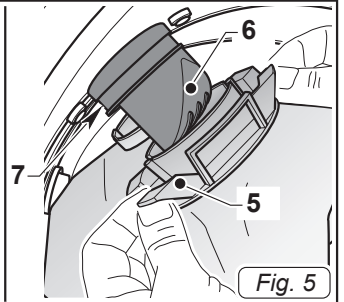

Fig. 5

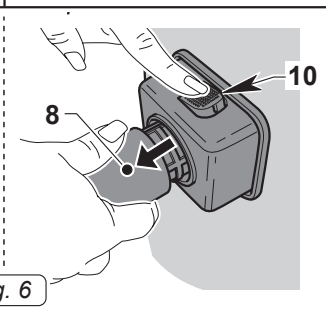
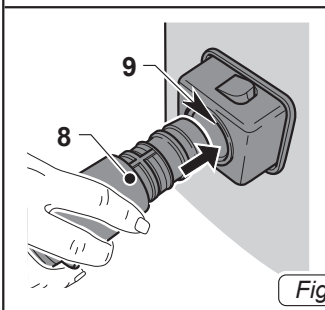

Fig. 6

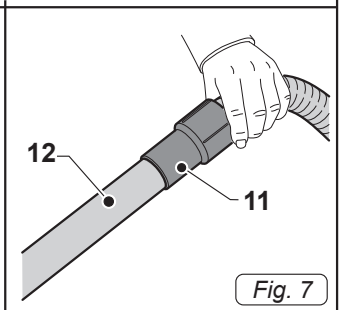

Fig. 7

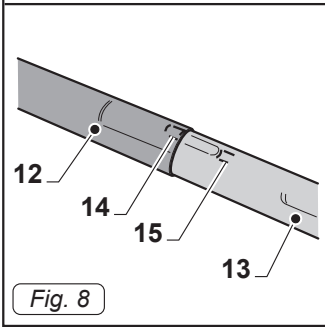

Fig. 8

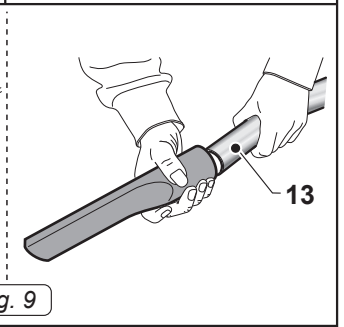
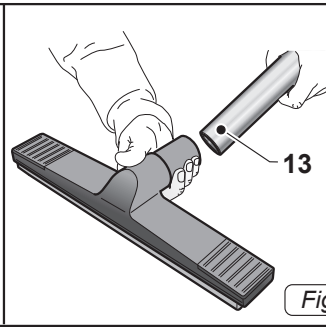

Fig. 9

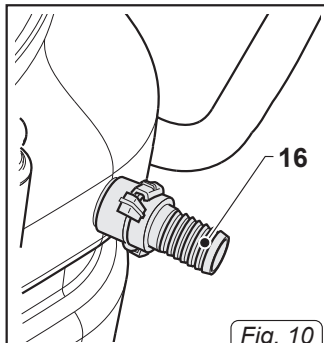

Fig. 10

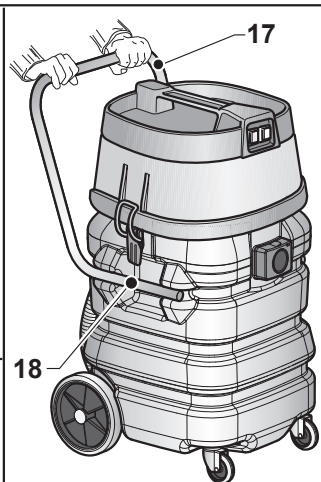

Fig. 11

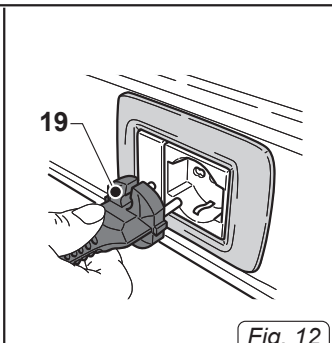

Fig. 12

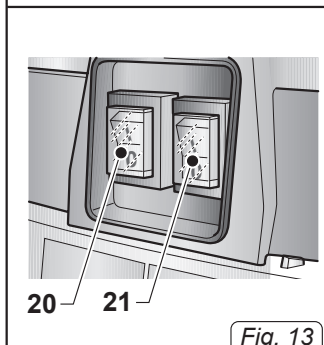

Fig. 13

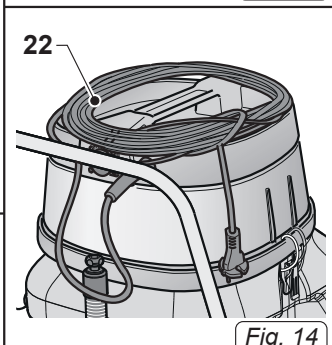

Fig. 14

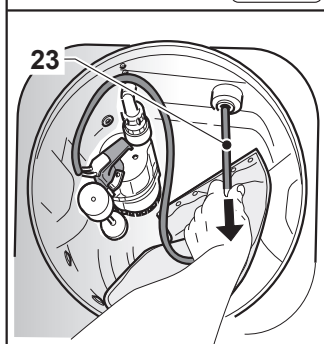

Fig. 15

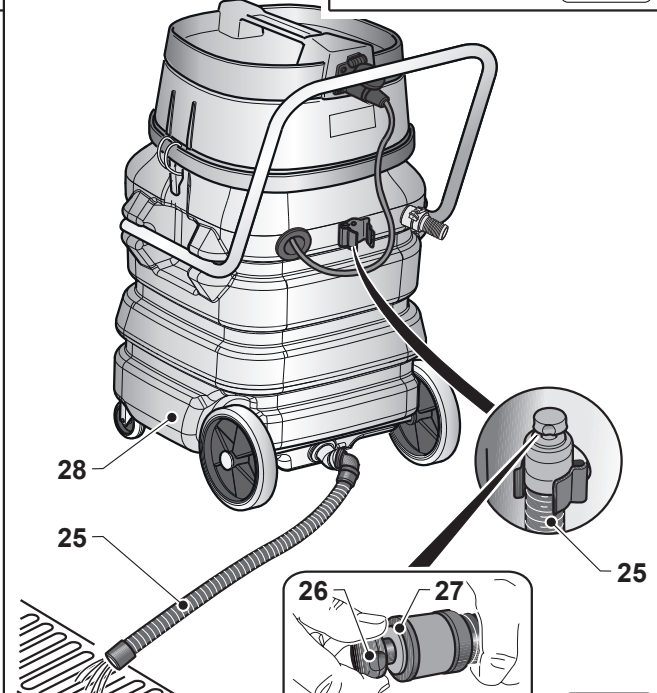
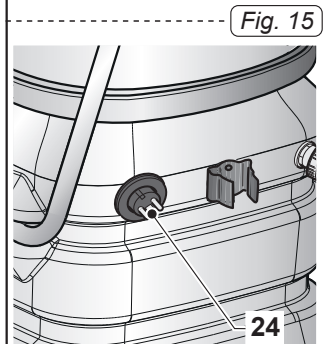
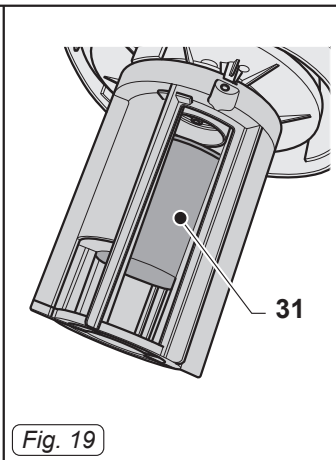
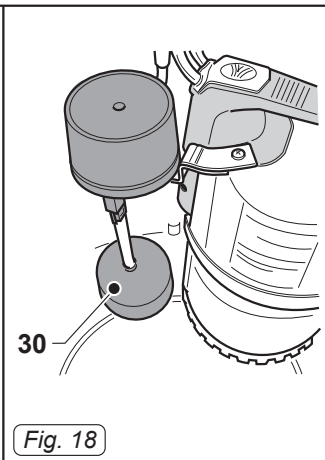
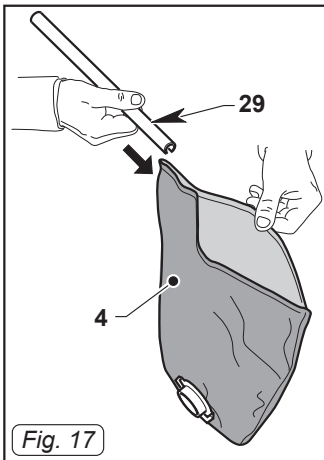

Fig. 16



IT	Italiano.....	ITALIANO -1
	<i>(Istruzioni originali)</i>	
EN	English	ENGLISH -1
	<i>(Translation of original instructions)</i>	
FR	Français	FRANÇAIS -1
	<i>(Traduction des instructions d'origine)</i>	
DE	Deutsch	DEUTSCH -1
	<i>(Übersetzung der Originalanleitung)</i>	
ES	Español	ESPAÑOL -1
	<i>(Traducción de las instrucciones originales)</i>	
PT	Português.....	PORTUGUÊS -1
	<i>(Tradução das instruções originais)</i>	
NL	Nederlands.....	NEDERLANDS -1
	<i>(Vertaling van de originele instructies)</i>	
CS	Česky	ČESKY -1
	<i>(Překlad originálního návodu)</i>	
RU	Русский	РУССКИЙ -1
	<i>(Перевод оригинальной инструкции)</i>	
PL	Polski.....	POLSKI -1
	<i>(Tłumaczenie z oryginalnej instrukcji obsługi)</i>	
AR	العربية	العربية 1
	<i>(ترجمة الإرشادات الأصلية)</i>	

CARATTERISTICHE TECNICHE

Alimentazione elettrica	220 - 240 V~	
Potenza	1900 W	
Capacità serbatoio	90 l	
Capacità utile	56 l	
Prestazione aspirazione	190 mbar	
Livello sonoro	65 dB(A)	
Lunghezza cavo	10 m	
Peso (senza accessori)	31.1 kg	
Dimensioni	620 x 480 x 930 mm	
Pompa evacuazione	Portata acqua	max 220 l/min
	Potenza massima	370 W
	Prevalenza	max 8 m (portata 20 l/min)
Accessori in dotazione	Ø 40 mm	

INTRODUZIONE



PERICOLO:

Prima di utilizzare la macchina leggere attentamente il libretto “AVVERTENZE DI SICUREZZA PER ASPIRATORI” allegato al presente e le integrazioni riportate di seguito.

TIPO D'USO

Questo apparecchio è stato concepito per aspirare acque chiare come da tabella dati tecnici presente nella parte introduttiva del manuale. Solo per questo utilizzo è stato concepito.



PERICOLO:

Il costruttore non può essere ritenuto responsabile per eventuali danni dovuti ad un uso improprio o scorretto.

Qualsiasi altro utilizzo solleva il costruttore da responsabilità per danni a persone e/o cose e fa decadere qualsiasi condizione di garanzia.

USO SCORRETTO

Non utilizzare l'apparecchio per:

- Aspirare sostanze infiammabili, esplosive, corrosive, tossiche.
- Aspirare sostanze calde.
- Non utilizzare l'apparecchio per aspirare polveri.

Non utilizzare l'apparecchio in ambienti con rischio di esplosione.

PREPARAZIONE APPARECCHIO

- Staccare la spina (1 Fig. 1) di alimentazione pompa di evacuazione.
- Sganciare le leve (2 Fig. 2) e rimuovere il coperchio (3 Fig. 3) completo di gruppo motore.
- Verificare che sia presente il filtro in rete (4 Fig. 4) all'interno del serbatoio.
- Se il filtro in rete (4 Fig. 4) non è presente, montarlo agendo come segue:
Calzare la ghiera in plastica (5 Fig. 5) del sacchetto nella bocchetta (6 Fig. 5) fino a sentire il click di aggancio della ghiera nella gola (7 Fig. 5).
- Rimontare il coperchio e bloccarlo tramite le leve (2 Fig. 2).
- Inserire la spina (1 Fig. 1) sulla relativa presa.
- Introdurre, fino a finecorsa, il manicotto (8 Fig. 6) del tubo di aspirazione nella bocchetta (9 Fig. 6) presente sul fusto.
- Per sganciare il manicotto (8 Fig. 6) premere e mantenere premuto il pulsante (10 Fig. 6) quindi tirare verso l'esterno il manicotto (8 Fig. 6).
- Unire al tubo flessibile (11 Fig. 7) la prolunga (12 Fig. 7).
- Unire le due prolunghe rigide (12-13 Fig. 8) facendo coincidere i due riferimenti (14-15 Fig. 8).
- Unire alla prolunga rigida (13 Fig. 9) l'accessorio voluto (bocchetta aspira liquidi o lancia piatta).
- Collegare un tubo flessibile al bocchettone di scarico da 30 mm (16 Fig. 10).

USO DELL'APPARECCHIO

- L'apparecchio è dotato di ruote e quindi può essere spinto tramite il maniglione (17 Fig. 11).
- Il suo sollevamento deve essere effettuato da due persone tramite le maniglie (18 Fig. 11) ricavate nella parte inferiore del maniglione.

Avviamento dell'apparecchio

- Inserire la spina (19 Fig. 12) nella presa di corrente e controllare che la spina (1 Fig. 1) di alimentazione pompa di evacuazione sia correttamente inserita.
- A seconda della potenza richiesta è possibile avviare un solo motore premendo l'interruttore (20 Fig. 13) su "1" oppure entrambi gli interruttori (20-21 Fig. 13) se è richiesta una maggiore forza aspirante.



NOTA:

Il funzionamento della pompa di evacuazione è comandato da un galleggiante di start posizionato all'interno del serbatoio; per assicurare il corretto funzionamento e raffreddamento della pompa, la stessa si avvia quando all'interno del serbatoio il livello dell'acqua raggiunge 1 cm di altezza e si ferma quando il livello scende al di sotto di tale altezza.



NOTA:

Nel caso il serbatoio di recupero si riempie, si ha un aumento di rumore e l'apparecchio non aspira più, spegnere quindi l'apparecchio e svuotare il serbatoio.

Spegnimento dell'apparecchio

- Premere gli interruttori (20-21 Fig. 13) su "0" per spegnere l'apparecchio.
- Staccare la spina (19 Fig. 12) dalla presa di corrente.
- Avvolgere il cavo (22 Fig. 14) e posizionarlo sulla testata del coperchio.
- Staccare la spina (1 Fig. 1) di alimentazione pompa di evacuazione.
- Sganciare le leve (2 Fig. 2) e rimuovere il coperchio (3 Fig. 3) completo di gruppo motore.
- Dall'interno del serbatoio, tirare il cavo (23 Fig. 15) fino a collocare la spina di alimentazione pompa di evacuazione nella sua sede (24 Fig. 15).

PULIZIA E MANUTENZIONE



PERICOLO:

Prima di effettuare qualsiasi operazione di manutenzione rimuovere la spina dalla presa di corrente.

Svuotamento serbatoio di recupero

- Sganciare il tubo di scarico (25 Fig. 16) da relativo supporto.
- Svitare il pomello (26 Fig. 16), rimuovere il tappo (27 Fig. 16) del tubo di scarico (25 Fig. 16) e svuotare il liquido contenuto nel serbatoio di recupero (28 Fig. 16).

Pulizia giornaliera

Controllo e pulizia filtro in rete

- Rimuovere la testata come indicato in precedenza.
- Rimuovere il filtro in rete (4 Fig. 4).
- Aprire il filtro (4 Fig. 17) sfilando la chiusura a slitta (29 Fig. 17), risciacquarlo e svuotarlo dagli eventuali residui solidi quindi richiudere il filtro con la chiusura a slitta (29 Fig. 17) e rimontarlo come descritto in precedenza.
- Rimontare il tutto procedendo in senso inverso allo smontaggio.

Pulizia apparecchio

- Pulire il corpo apparecchio utilizzando un panno umido d'acqua o detergente neutro.
- Rimuovere la testata come indicato in precedenza e pulire l'interno del serbatoio con acqua corrente dai residui di sporco che possono intralciare il corretto funzionamento, quindi svuotarlo, avviando la pompa di evacuazione in modo da pulire sia la pompa che la tubazione di scarico. Rimontare il tutto procedendo in senso inverso allo smontaggio.



NOTA:

Pulire accuratamente il galleggiante di start (30 Fig. 18) controllando che scorra correttamente senza impedimenti.



PERICOLO:

Non lavare l'apparecchio con getti d'acqua.

Controlli periodici

Controllo funzionalità galleggiante

- Rimuovere la testata come indicato in precedenza.
- Verificare che il galleggiante (31 Fig. 19) sia integro e che scorra liberamente nella sua sede.

PROBLEMA	CAUSA	RIMEDIO
Aspiratore non funziona.	Interruttore non premuto.	Premere l'interruttore.
	Spina non inserita.	Inserire la spina nella presa di corrente.
	Mancanza corrente.	Verificare la linea di alimentazione.
L'aspirazione non è soddisfacente.	Filtro a rete pieno o intasato.	Scaricare o pulire il filtro a rete.
	Accessori o tubi otturati.	Controllare e pulire il tubo flessibile e la bocchetta di aspirazione.
	Listello in gomma della bocchetta aspira liquidi consumata o rovinata.	Controllare e sostituire la bocchetta aspira liquidi.
Non scarica.	Pompa evacuazione spenta.	Controllare che la spina della pompa evacuazione sia inserita nella presa di corrente sulla testata.

TECHNICAL CHARACTERISTICS

Power supply	220 - 240 V~	
Rated power	1900 W	
Tank capacity	90 l	
Useful capacity	56 l	
Vacuum performance	190 mbar	
Noise level	65 dB(A)	
Cable length	10 m	
Weight (without accessories)	31.1 kg	
Dimensions	620 x 480 x 930 mm	
Evacuation pump	Water flow	max 220 l/min
	Maximum power	370 W
	Prevalence	up to 8 m (capacity 20 l / min)
Supplied accessories	Ø 40 mm	

INTRODUCTION



DANGER:

Before using the machine, carefully read the “SAFETY RECOMMENDATIONS FOR VACUUM CLEANERS” booklet attached to this document and the additions below.

TYPE OF USE

This appliance is designed for vacuuming clear water as the technical data table in the introduction to this manual. Only for this use is intended.



DANGER:

The manufacturer cannot be held responsible for any damage due to improper or incorrect use.

Any other use releases the manufacturer from liability for harm to persons and/or property and invalidates any warranty condition.

IMPROPER USE

Do not use the appliance to:

- Aspirate flammable, explosive, corrosive and toxic substances.
- Aspirate hot substances.
- Do not use the appliance to vacuum dust.

Do not use the appliance in areas at risk of explosion.

PREPARING THE APPLIANCE

- Remove the plug (1 Fig. 1) for the evacuation pump.
- Release the levers (2 Fig. 2) and remove the cover head (3 Fig. 3) complete with the motor unit.
- Check that there is a mesh filter (4 Fig. 4) in the tank.
- If the mesh filter (4 Fig. 4) is not present, install it as follows:
Slide the plastic ring (5 Fig. 5) of the bag into the orifice (6 Fig. 5) until you hear the click of the lock ring in the groove (7 Fig. 5).
- Place the cover head back on and lock it using the levers (2 Fig. 2).
- Insert the plug (1 Fig. 1) into the socket.
- Insert, as far as possible, the sleeve (8 Fig. 6) of the suction hose into the nozzle (9 Fig. 6) on the drum.
- To release the sleeve (8 Fig. 6) press and hold the button (10 Fig. 6) then, pull the sleeve outwards (8 Fig. 6).
- Connect the hose (11 Fig. 7) with the extension (12 Fig. 7).
- Join the two rigid extensions (12-13 Fig. 8) aligning the reference points (14-15 Fig. 8).
- Attach the chosen accessory to the rigid extension (13 Fig. 9) (liquid suction nozzle or flat nozzle).
- Connect a flexible hose to the 30-mm discharge outlet (16 Fig. 10).

USING THE APPLIANCE

- The appliance is equipped with wheels and can be pushed with the handle (17 Fig. 11).
- It should be lifted by two people using the handles (18 Fig. 11) located in the lower part of the large handle.

Starting up the appliance

- Insert the plug (19 Fig. 12) in the power socket and check that the plug (1 Fig. 1) powering the evacuation pump is correctly inserted.
- Depending on the power required it is possible to start only one motor by pressing the switch (20 Fig. 13) on "1" or both switches (20-21 Fig. 13) if a greater suction force is required.



NOTES:

The evacuation pump is operated by a start float located inside the tank; to ensure that the pump operates and cools correctly, it starts when the water level reaches a height of 1 cm in the tank and stops when the level drops below that height.



NOTES:

In case the recovery tank fills up, there is an increase of noise and the device no longer vacuums, then turn off the appliance and empty the tank.

Switching off the appliance

- Push the switches (20-21 Fig. 13) to the "0" position to stop the device.
- Remove the plug (19 Fig. 12) from the electrical socket.
- Roll up the cable (22 Fig. 14) and place it on the cover head.
- Remove the power plug (1 Fig. 1) for the evacuation pump.
- Release the levers (2 Fig. 2) and remove the cover (3 Fig. 3) including the motor unit.
- From the inside the tank, pull the cable (23 Fig. 15) until the evacuation pump power plug fits into its slot (24 Fig. 15).

CLEANING AND MAINTENANCE



DANGER:

Before performing any maintenance operation, unplug the appliance from the electrical socket.

Emptying the recovery tank

- Release the discharge hose (25 Fig. 16) from its base.
- Unscrew the knob (26 Fig. 16), remove the cap (27 Fig. 16) of the discharge hose (25 Fig. 16) and drain the liquid inside the recovery tank (28 Fig. 16).

Daily cleaning

Check and clean mesh filter

- Remove the cover head as described above.
- Remove the mesh filter (4 Fig. 4).
- Open the filter (4 Fig. 17) by pulling out the sliding lock (29 Fig. 17), rinse it and remove any solid residue, then close the filter again with the sliding lock (29 Fig. 17) and put it back as described beforehand.
- Reassemble all the parts by following the dismantling process steps in the reverse order.

Cleaning the appliance

- Clean the unit body with a cloth dampened with water or a mild detergent.
- Remove the cover head as previously indicated and clean the inside of the tank from the residues of dirt with running water, as they can interfere with the operation, and then drain it, by starting the evacuation pump in order to clean both the pump and the discharge pipe.
Replace everything doing the opposite of the disassembly.



NOTES:

Clean the start float (30 Fig. 18) checking that it slides without difficulty.



DANGER:

Do not wash the appliance using jets of water.

Periodic checks

Checking the floater

- Remove the top as shown above.
- Check if the floater (31 Fig. 19) is in good condition and if it moves freely in its space.

PROBLEM	CAUSE	SOLUTION
The vacuum cleaner does not work.	Switch not pressed.	Press the switch.
	Plug not inserted.	Insert the plug into the socket.
	No current.	Check the power supply line.
Suction is not satisfactory.	Mesh filter full or clogged.	Empty or clean the mesh filter.
	Accessories or tubes clogged.	Check and clean the flexible hose and the suction nozzle.
	Rubber strips of the liquid suction nozzle worn or damaged.	Check and replace the liquid suction nozzle.
Does not discharge.	Evacuation pump off.	Check that the plug for the evacuation pump is inserted in the power socket on the cover head.

CARACTÉRISTIQUES TECHNIQUES

Alimentation	220 - 240 V~	
Puissance nominale	1900 W	
Capacité du réservoir	90 l	
La capacité utile de	56 l	
Pression	190 mbar	
Niveau sonore	65 dB(A)	
Longueur de câble	10 m	
Poids (sans accessoires)	31.1 kg	
Dimensions	620 x 480 x 930 mm	
L'évacuation de la pompe	Le débit d'eau	jusqu'à 220 l / min
	Puissance maximale	370 W
	Hauteur manométrique	totale jusqu'à 8 m (capacité de 20 l / min)
Accessoires fournis	Ø 40 mm	

INTRODUCTION



DANGER :

Avant d'utiliser la machine, lire attentivement le livret « AVERTISSEMENTS DE SÉCURITÉ POUR ASPIRATEURS » joint au présent manuel et les suppléments énumérés ci-dessous.

TYPE D'UTILISATION

Cet appareil est conçu pour aspirer l'eau douce, selon le tableau des données techniques dans l'introduction de ce manuel. Seulement pour cet usage est destiné.



DANGER :

Le constructeur ne peut être retenu responsable des éventuels dommages dus à une utilisation impropre ou incorrecte. Toute autre utilisation dégage le fabricant de toute responsabilité pour endommagements sur des personnes et/ou choses et annule toute condition de garantie.

UTILISATION INCORRECTE

Ne pas utiliser l'appareil pour :

- Aspirer des substances inflammables, explosives, corrosives, toxiques.
- Aspirer des substances chaudes.
- Ne pas utiliser l'appareil à extraire la poussière.

Ne pas utiliser l'appareil dans des milieux ayant un risque d'explosion.

PRÉPARATION APPAREIL

- Enlever le bouchon (1 Fig. 1) d'évacuation de la pompe d'alimentation.
- Décrocher les clips (2 Fig. 2) et retirer le couvercle (3 Fig. 3) avec le groupe moteur.
- Vérifier que le filtre à tamis est présent (4 Fig. 4) dans le réservoir.
- Si le filtre à tamis (4 Fig. 4) est absent, l'installer en agissant comme suit :
Faites glisser la bague en plastique (5 Fig. 5) du sac dans l'orifice (6 Fig. 5) jusqu'à ce que vous entendiez le déclic de l'anneau de verrouillage dans la gorge (7 Fig. 5).
- Remonter le couvercle et le bloquer avec les clips (2 Fig. 2).
- Insérez la fiche (1 Fig. 1) sur la socket.
- Introduire, jusqu'en fin de course, le manchon (8 Fig. 6) du tuyau d'aspiration dans la bouche (9 Fig. 6) présente sur la cuve.
- Pour décrocher le manchon (8 Fig. 6) appuyer et maintenir le bouton enfoncer (10 Fig. 6) puis tirer sur le manchon vers l'extérieur (8 Fig. 6).
- Pousser le tuyau (11 Fig. 7) extension (12 Fig. 7).
- Unir les deux extensions rigides (12-13 Fig. 8) par l'alignement des deux points de référence (14-15 Fig. 8).
- Raccorder l'accessoire souhaité (13 Fig. 9) à la rallonge rigide (bouche d'aspiration de liquides ou lance plate).
- Raccorder un tube flexible au raccord de déchargement de 30 mm (16 Fig. 10).

UTILISATION DE L'APPAREIL

- L'appareil est équipé de roues et peut être poussé à travers la poignée (17 Fig. 11).
- Son levage doit être effectué par deux personnes à l'aide des poignées (18 Fig. 11) présentes dans la partie inférieure du manche.

Démarrage de l'appareil

- Brancher la fiche (19 Fig. 12) dans la prise de courant et contrôler que la fiche (1 Fig. 1) d'alimentation de la pompe d'évacuation est branchée correctement.
- Selon la puissance exigée, il est possible de démarrer un seul moteur en positionnant l'interrupteur (20 Fig. 13) sur "I" ou bien en appuyant sur les deux interrupteurs (20-21 Fig. 13) si une force d'aspiration majeure est nécessaire.



REMARQUE:

Le fonctionnement de la pompe d'évacuation est commandé par un flotteur de démarrage situé à l'intérieur du réservoir ; pour garantir le bon fonctionnement et le refroidissement correct de la pompe, celle-ci est démarrée lorsque le niveau d'eau à l'intérieur du réservoir atteint 1 cm de hauteur et s'arrête lorsque le niveau descend en dessous de cette hauteur.



REMARQUE:

Dans le cas où le réservoir de récupération est plein, il ya une augmentation du bruit et de l'appareil ne pourra plus aspirer, puis éteignez l'appareil et videz le réservoir.

Extinction de l'appareil

- Appuyez les interrupteurs (20-21 Fig. 13) sur "0" pour désactiver le dispositif; lumières, s'il est les interrupteurs sont éteints.
- Débrancher la fiche (19 Fig. 12) de la prise de courant.
- Enrouler le câble (22 Fig. 14) et le fixer sur la tête du couvercle.
- Débrancher la fiche (1 Fig. 1) d'alimentation de la pompe d'évacuation.
- Décrocher les clips (2 Fig. 2) et retirer le couvercle (3 Fig. 3) avec le groupe moteur.
- De l'intérieur du réservoir, tirer sur le câble (23 Fig. 15) jusqu'à mettre la fiche d'alimentation de la pompe d'évacuation dans son siège (24 Fig. 15).

NETTOYAGE ET ENTRETIEN



DANGER :

Avant d'effectuer toute opération d'entretien, débrancher la fiche de la prise de courant.

Vidange du réservoir de récupération

- Décrocher le tube d'évacuation (25 Fig. 16) de son support.
- Dévisser le bouton (26 Fig. 16), retirer le bouchon (27 Fig. 16) du tube d'évacuation (25 Fig. 16) et vider le liquide contenu dans le réservoir de récupération (28 Fig. 16).

Nettoyage quotidien

Vérifiez et nettoyez du filtre réseau

- Déposer la culasse comme décrit ci-dessus.
- Retirer le filtre à maille (4 Fig. 4).
- Ouvrir le filtre (4 Fig. 17) en faisant coulisser la fermeture à glissière (29 Fig. 17), le rincer et éliminer les éventuels résidus solides puis refermer le filtre avec la fermeture à glissière (29 Fig. 17) et le réinstaller comme décrit précédemment.
- Remonter le tout en procédant dans le sens contraire du démontage.

Nettoyage de l'appareil

- Nettoyer le corps de l'appareil en utilisant un chiffon humidifié avec de l'eau ou un détergent neutre.
- Déposer la culasse comme indiqué précédemment et nettoyer l'intérieur de la cuve avec de l'eau courante des résidus de saleté qui peut interférer avec le fonctionnement, puis l'égoutter, en commençant par l'évacuation de la pompe afin de nettoyer la pompe et le tuyau d'évacuation.
Remplacer tous a faire le contraire de démontage.



REMARQUE:

Nettoyez le flotteur de démarrage (30 Fig. 18) en vérifiant qu'il coule sans difficulté.



DANGER :

Ne pas laver l'appareil avec des jets d'eau.

Contrôles périodiques

Vérification du fonctionnement du flotteur

- Enlever la partie supérieure, comme indiqué ci-dessus
- Vérifier si le flotteur (31 Fig. 19) est en bon état et se déplacer librement dans l'espace.

PROBLÈME	CAUSE	REMÈDE
L'aspirateur ne fonctionne pas.	Interrupteur non enclenché.	Appuyer sur l'interrupteur.
	Fiche non insérée.	Insérer la fiche dans la prise de courant.
	Panne de courant.	Vérifier la ligne d'alimentation.
L'aspiration n'est pas satisfaisante.	Filtre à tamis plein ou encrassé.	Vider ou nettoyer le filtre à tamis.
	Accessoires ou tuyaux bouchés.	Contrôler et nettoyer le tuyau flexible et la bouche d'aspiration.
	Raclette en caoutchouc de la bouche d'aspiration des liquides usée ou détériorée.	Contrôler et remplacer la bouche d'aspiration des liquides.
Ne pas déverser.	Pompe d'évacuation éteinte.	Vérifier que la fiche de la pompe d'évacuation est branchée dans la prise de courant située sur la partie supérieure.

TECHNISCHE EIGENSCHAFTEN

Stromversorgung	220 - 240 V~	
Nennleistung	1900 W	
Tankinhalt	90 l	
Nutzkapazität	56 l	
Druck	190 mbar	
Geräuschpegel	65 dB(A)	
Kabellänge	10 m	
Gewicht (ohne Zubehör)	31.1 kg	
Abmessungen	620 x 480 x 930 mm	
Evakuierungspumpe	Wasserdurchfluss	max 220 l/min
	Maximale Leistung	370 W
	Förderhöhe	bis 8 m (20 l / min)
Mitgeliefertes Zubehör	Ø 40 mm	

EINLEITUNG



GEFAHR:

Vor dem Gebrauch des Geräts, aufmerksam das Heft „SICHERHEITSHINWEISE FÜR SAUGGERÄTE“, das der vorliegenden Anleitung beigelegt ist und den nachfolgenden Ergänzungen.

ART DER ANWENDUNG

Dieses Gerät wurde entwickelt, um sauberes Wasser gemäß der Tabelle der technischen Daten in der Einleitung zu diesem Handbuch abzusaugen. Nur für diese Verwendung ist es vorgesehen.



GEFAHR:

Der Hersteller haftet nicht für eventuelle Schäden, die auf einen unangemessenen oder unsachgemäßen Gebrauch zurückzuführen sind.

Jede andere Art der Anwendung enthebt den Hersteller von seiner Verantwortung für Personen- oder Sachschäden und führt zum Verfall sämtlicher Garantieansprüche.

UNSACHGEMÄSSE ANWENDUNG

Benutzen Sie das Gerät nicht zum:

- Saugen von brennbaren, explosiven, ätzenden und giftigen Stoffen.
- Saugen von heißen Stoffen.
- Verwenden Sie das Gerät nicht als Staubsauger.

Benutzen Sie das Gerät nicht in explosionsgefährdeten Umgebungen.

VORBEREITUNG DES GERÄTS

- Ziehen Sie den Netzkabel (1 Abb. 1) der Evakuierungspumpe.
- Die Hebel (2 Abb. 2) lösen und den Deckel (3 Abb. 3) mitsamt dem Motorblock entfernen.
- Stellen Sie sicher, dass sich der Netzfilter (4 Abb. 4) im Tank befindet.
- Wenn der Netzfilter (4 Abb. 4) nicht vorhanden ist, installieren Sie ihn wie folgt: Schieben Sie den Kunststoffring (5 Abb. 5) des Beutels in die Öffnung (6 Abb. 5), bis Sie das Klicken des Schlossrings in die Nut (7 Abb. 5) hören.
- Den Deckel wieder aufsetzen und mit den Hebeln (2 Abb. 2) blockieren.
- Stecken Sie den Stecker (1 Abb. 1) in die entsprechende Steckdose.
- Die Saugrohrmuffe (8 Abb. 6) bis zum Endanschlag in den Stutzen (9 Abb. 6) am Behälter einfügen.
- Zum Lösen der Muffe (8 Abb. 6) die Taste drücken und gedrückt halten (10 Abb. 6), dann die Muffe nach außen abziehen (8 Abb. 6).
- Verbinden Sie den Schlauch (11 Abb. 7) zu der Verlängerung (12 Abb. 7).
- Die zwei starren Verlängerungen (12-13 Abb. 8) durch die Ausrichtung der beiden Bezugspunkte (14-15 Abb. 8) verbinden.
- Auf der starren Verlängerung (13 Abb. 9) das gewünschte Zubehör (Saugdüse oder Fugendüse) montieren.
- Verbinden Sie einen Schlauch mit dem 30-mm-Auslass (16 Abb. 10).

ANWENDUNG DES GERÄTS

- Das Gerät ist mit Rädern ausgestattet und kann durch den Griff (17 Abb. 11) geschoben werden.
- Es sollte von zwei Personen an den unteren Griffen (18 Abb. 11) angehoben werden.

Inbetriebnahme des Geräts

- Stecken Sie den Stecker (19 Abb. 12) in die Steckdose und überprüfen Sie, ob der Netzstecker (1 Abb. 1) der Evakuierungspumpe korrekt angesteckt ist.
- In Abhängigkeit der erforderlichen Leistung kann durch Drücken des Schalters (20 Abb. 13) auf „I“ ein einzelner Motor eingeschaltet werden, oder es können beide Schalter (20-21 Abb. 13) gedrückt werden, wenn eine stärkere Saugleistung benötigt wird.



BEMERKUNG:

Der Betrieb der Evakuierungspumpe wird durch einen im Tankinneren befindlichen Startschwimmer gesteuert; um den korrekten Betrieb und die Kühlung der Pumpe zu gewährleisten, schaltet sich diese ein, sobald der Wasserstand im Tank eine Höhe von 1 cm erreicht und schaltet sich aus, wenn der Wasserstand unter dieses Niveau sinkt.



BEMERKUNG:

Im Falle der Schmutzwassertank voll ist, gibt es eine Zunahme von Lärm und das Gerät saugt nicht mehr. Dann schalten Sie das Gerät aus und entleeren den Tank.

Ausschalten des Geräts

- Die Schalter (20-21 Abb. 13) in die Stellung "0" drücken um das Gerät auszuschalten; das Licht, wenn es welche auf die Schalter gibt, geht aus.
- Den Stecker (19 Abb. 12) aus der Steckdose ziehen.
- Das Kabel aufwickeln (22 Abb. 14) und auf dem Deckel positionieren.
- Ziehen Sie den Netzstecker (1 Abb. 1) der Evakuierungspumpe.
- Die Hebel (2 Abb. 2) lösen und den Deckel (3 Abb. 3) mitsamt dem Motorblock entfernen.
- Ziehen Sie das Kabel (23 Abb. 15) aus dem Inneren des Tanks heraus, um den Netzstecker der Evakuierungspumpe in seine Position zu bringen (24 Abb. 15).

REINIGUNG UND WARTUNG



GEFAHR:

Bevor irgendein Wartungseingriff vorgenommen wird, den Stecker aus der Steckdose ziehen.

Entleerung des Schmutzwassertanks

- Auslassrohr (25 Abb. 16) von der Halterung lösen.
- Knauf abschrauben (26 Abb. 16), Verschluss (27 Abb. 16) des Auslassrohres entfernen (25 Abb. 16) und den Schmutzwassertank entleeren (28 Abb. 16).

Tägliche Reinigung

Kontrolle und Reinigung des Netzfilters

- Entfernen Sie den Zylinderkopf wie oben beschrieben.
- Entfernen Sie den Netzfilter (4 Abb. 4).
- Öffnen Sie den Filter (4 Abb. 17) durch Entfernen des Schiebeverschlusses (29 Abb. 17), spülen Sie ihn aus, befreien Sie ihn von festen Rückständen, schließen Sie den Filter mit dem Schiebeverschluss (29 Abb. 17) und bauen Sie alles wieder zusammen, wie oben beschrieben.
- Alles in umgekehrter Reihenfolge wieder montieren.

Reinigung des Gerätes

- Den Gerätekörper mit einem Tuch, das mit Wasser oder neutralem Reinigungsmittel angefeuchtet wurde, reinigen.
- Entfernen Sie den Zylinderkopf wie zuvor angegeben, und reinigen Sie das Innere des Tanks mit fließendem Wasser die Schmutzrückständen aus, die den Betrieb stören können, und dann lassen Sie abtropfen, starten Sie die Evakuierungspumpe, um sowohl die Pumpe und die Druckleitung zu reinigen.
Alles in umgekehrter Reihenfolge wieder montieren.



BEMERKUNG:

Reinigen Sie den Startschwimmer (30 Abb. 18) und überprüfen Sie, dass er ohne Schwierigkeiten fließt.



GEFAHR:

Das Gerät nicht mit Wasserstrahlen reinigen.

Regelmäßige Kontrollen

Funktion des Schwimmers überprüfen

- Den Deckel gemäß den Anweisungen oben entfernen.
- Überprüfen ob der Schwimmer (31 Abb. 19) im guten Zustand ist und sich frei in seinem Raum bewegt.

PROBLEM	URSACHE	BEHEBUNG
Sauger funktioniert nicht.	Der Schalter ist nicht gedrückt.	Schalter drücken.
	Stecker nicht angeschlossen.	Den Stecker in die Steckdose stecken.
	Kein Strom vorhanden.	Die Versorgungsleitung prüfen.
Die Saugleistung ist ungenügend.	Der Netzfilter ist voll oder verstopft.	Entleeren oder reinigen Sie den Netzfilter.
	Zubehör oder Rohre verstopft.	Den Schlauch und die Saugdüse überprüfen und reinigen.
	Der Gummistreifen der Saugdüse ist abgenutzt oder beschädigt.	Saugdüse überprüfen oder austauschen.
Entladet nicht.	Evakuierungspumpe ausgeschaltet.	Vergewissern Sie sich, dass der Stecker der Evakuierungspumpe an die Steckdose am Oberteil angesteckt ist.

CARACTERÍSTICAS TÉCNICAS

Fuente de alimentación	220 - 240 V~	
Potencia nominal	1900 W	
Capacidad del depósito	90 l	
Capacidad utilizable	56 l	
Depresión	190 mbar	
Nivel de ruido	65 dB(A)	
Longitud de cable	10 m	
Peso (sin accesorios)	31.1 kg	
Dimensiones	620 x 480 x 930 mm	
Bomba de evacuación	Flujo del agua	de hasta 220 l/min
	Potencia máxima	370 W
	Altura manométrica	de hasta 8 m (capacidad 20 l/min)
Accesorios incluidos	Ø 40 mm	

INTRODUCCIÓN



PELIGRO:

Antes de usar la máquina, hay que leer atentamente el manual “ADVERTENCIAS DE SEGURIDAD PARA ASPIRADORES” adjunto al presente y las adiciones a continuación.

TIPO DE USO

Este aparato está diseñado para aspirar agua clara como la tabla de datos técnicos en la introducción de este manual. Sólo para esta utilización fue concebido.



PELIGRO:

El fabricante no asume ninguna responsabilidad por los daños que puedan generarse por el uso inadecuado o incorrecto del aparato.

Cualquier otro uso releva de responsabilidad al fabricante por los daños que se le ocasionen a las personas o las cosas y deja sin efectos la garantía.

USO INCORRECTO

No utilizar el aparato para:

- Aspirar sustancias inflamables, explosivas, corrosivas o tóxicas.
 - Aspirar sustancias calientes.
 - No utilice el aparato para aspirar el polvo.
- Tampoco utilice el aparato en lugares con riesgo de explosión.

PREPARACIÓN DEL APARATO

- Quite el tapón (1 Fig. 1) de alimentación de la bomba de evacuación.
- Desconectar las palancas (2 Fig. 2) y quitar la tapa (3 Fig. 3) con la unidad motor.
- Controlar la presencia del filtro de red (4 Fig. 4) en el interior del depósito.
- Si el filtro de red (4 Fig. 4) no está presente, montarlo de la siguiente manera: Deslice el anillo de plástico (5 Fig. 5) de la bolsa en el orificio (6 Fig. 5) hasta que oiga el clic del anillo de bloqueo en la ranura (7 Fig. 5).
- Volver a poner la tapa y bloquearla con las palancas (2 Fig. 2).
- Insertar la clavija (1 Fig. 1) en el zócalo.
- Introducir el manguito hasta el final (8 Fig. 6) del tubo de aspiración de la boca (9 Fig. 6) del bidón.
- Para desenganchar el manguito (8 Fig. 6) presionar y mantener pulsado el botón (10 Fig. 6) luego tirar hacia afuera el manguito (8 Fig. 6).
- Colocar la manguera (11 Fig. 7) extensión (12 Fig. 7).
- Unir a las dos extensiones rígidas (12-13 Fig. 8) mediante la alineación de los dos puntos de referencia (14-15 Fig. 8).
- Unir al alargador rígido (13 Fig. 9) el accesorio deseado (boquilla de aspiración líquidos o lanza plana).
- Conectar un tubo flexible a la brida de descarga de 30 mm (16 Fig. 10).

USO DEL APARATO

- El dispositivo está equipado con ruedas y puede ser empujado a través del mango (17 Fig. 11).
- Debe ser levantado por dos personas utilizando las manijas (18 Fig. 11) colocadas en la parte inferior del mango.

Encendido del aparato

- Colocar el enchufe (19 Fig. 12) en la toma de corriente y controlar que el enchufe (1 Fig. 1) de alimentación de la bomba de evacuación esté conectado correctamente.
- Dependiendo de la potencia disponible es posible activar un solo motor pulsando el interruptor (20 Fig. 13) en "I" o bien ambos interruptores (20-21 Fig. 13) si se requiere una mayor fuerza de aspiración. Con el interruptor pulsado el correspondiente botón se ilumina.



NOTA:

El funcionamiento de la bomba de evacuación está controlado por un flotador de arranque situado en el interior del depósito; para garantizar el correcto funcionamiento y refrigeración de la bomba, la misma inicia cuando el nivel de agua en el interior del depósito alcanza 1 cm de altura y se detiene cuando el nivel descende por debajo de dicha altura.



NOTA:

En caso de que el depósito de recuperación se llene, y hay un aumento de ruido y el dispositivo ya no chupa, apague el aparato y vacíe el depósito.

Apagado del aparato

- Pulse los conmutadores (20-21 Fig. 13) a "0" para apagar el dispositivo; las luces, si hay sobre los interruptores, se apagan.
- Desconectar el enchufe (19 Fig. 12) de la toma de corriente.
- Enrollar el cable (22 Fig. 14) y colocarlo sobre el cabezal de la tapa.
- Desconectar el enchufe (1 Fig. 1) de alimentación de la bomba de evacuación.
- Desenganchar las palancas (2 Fig. 2) y retirar la tapa (3 Fig. 3) con grupo motor.
- Desde el interior del depósito, tirar el cable (23 Fig. 15) hasta colocar el enchufe de alimentación de la bomba de evacuación en su sitio (24 Fig. 15).

LIMPIEZA Y MANTENIMIENTO



PELIGRO:

Antes de realizar cualquier operación de mantenimiento desconecte el enchufe de la toma de corriente.

Vaciado del depósito de recuperación

- Desconectar el tubo de descarga (25 Fig. 16) del soporte correspondiente.
- Desenroscar el pomo (26 Fig. 16), retirar el tapón (27 Fig. 16) del tubo de descarga (25 Fig. 16) y vaciar el líquido contenido en el depósito de recuperación (28 Fig. 16).

Limpieza diaria

Revise y limpie el filtro de red

- Retirar la culata como se ha descrito anteriormente.
- Retire el filtro de malla (4 Fig. 4).
- Abrir el filtro (4 Fig. 17) quitando el cierre de corredera (29 Fig. 17), enjuagarlo y sacarle los eventuales residuos sólidos luego cerrar el filtro con el cierre de corredera (29 Fig. 17) y volver a montarlo como se describió anteriormente.
- Volver a instalar todo procediendo en sentido contrario.

Limpieza del aparato

- Limpiar el cuerpo del aparato con trapo humedecido con agua o detergente neutro.
- Quitar la culata como se ha indicado anteriormente y limpiar el interior del tanque con agua corriente de los residuos de suciedad que pueden interferir con la operación, y después debe vaciarlo, iniciando la evacuación de la bomba para limpiar la bomba y la tubería de descarga.
Vuelva a colocar todo haciendo lo contrario al desmontaje.



NOTA:

Limpie el inicio del flotador (30 Fig. 18) comprobando que fluye sin dificultad.



PELIGRO:

No lavar el aparato con chorro de agua.

Controles periódicos

Comprobación del funcionamiento del flotador

- Quitar la parte superior, como se indicó anteriormente.
- Comprobar si el flotador (31 Fig. 19) está en buenas condiciones y se mueva libremente en su espacio.

PROBLEMA	CAUSA	SOLUCIÓN
El aspirador no funciona.	Interruptor del aspirador no presionado.	Presionar el interruptor.
	Enchufe no conectado.	Introducir el enchufe en la toma de corriente.
	No hay corriente	Controlar la línea de alimentación.
La aspiración no es satisfactoria	Filtro de red lleno u obstruido.	Descargar o limpiar el filtro de red.
	Accesorios o tubería obstruida.	Controlar y limpiar el tubo flexible y la boca de aspiración.
	Listón de goma de la boquilla de aspiración de líquidos desgastado o dañado.	Controlar y sustituir la boquilla de aspiración de líquidos.
No descargue.	Bomba de evacuación apagada.	Controlar que la toma de la bomba de evacuación esté colocada en el enchufe de corriente en el cabezal.

ESPECIFICAÇÕES TÉCNICAS

Fonte de alimentação	220 - 240 V~	
Potência nominal	1900 W	
Capacidade do tanque	90 l	
Capacidade útil	56 l	
Pressão	190 mbar	
Nível de ruído	65 dB(A)	
Comprimento do cabo	10 m	
Peso (sem acessórios)	31.1 kg	
Dimensões	620 x 480 x 930 mm	
Bomba de evacuação	O fluxo de água	até 220 l / min
	Potência máxima	370 W
	Cabeça	até 8 m (capacidade de 20 l / min)
Acessórios fornecidos	Ø 40 mm	

INTRODUÇÃO



PERIGO:

Antes de utilizar a máquina, ler atentamente o libreto “ADVERTÊNCIAS DE SEGURANÇA PARA ASPIRADORES” em anexo ao presente e as adições abaixo.

TIPO DE USO

Este aparelho é projetado para sugar a água fresca, como a tabela de dados técnicos na introdução a este manual. Apenas a esta utilização se destina.



PERIGO:

O fabricante não pode ser responsabilizado por eventuais danos decorrentes de uso impróprio ou incorreto.

Quaisquer outros usos isentam o fabricante de eventuais responsabilidades por danos a pessoas e/ou bens e provoca a anulação das condições de garantia.

USO INCORRETO

Não utilizar o aparelho para:

- Aspirar substâncias inflamáveis, explosivas, corrosivas, tóxicas.
- Aspirar substâncias aquecidas.
- Não use o aparelho para extrair o pó.

Não utilizar o aparelho em ambientes potencialmente explosivos.

PREPARAÇÃO APARELHO

- Desligue o cabo de alimentação (1 Fig. 1) da evacuação da bomba.
- Desenganchar as alavancas (2 Fig. 2) e remover o elemento de cobertura (3 Fig. 3) juntamente com o conjunto motor.
- Certifique-se de que esteja presente o filtro em rede (4 Fig. 4) dentro do reservatório.
- Se o filtro em rede (4 Fig. 4) não estiver presente, monte-o procedendo conforme se segue:
Deslize o anel de plástico (5 Fig. 5) do saco para dentro do orifício (6 Fig. 5) até ouvir o clique do anel de trava na ranhura (7 Fig. 5).
- Remontar o elemento de cobertura e bloqueá-lo por meio das alavancas (2 Fig. 2).
- Insira o plugue (1 Fig. 1) no soquete.
- Introduzir, até alcançar o final do curso, a junta (8 Fig. 6) do tubo de sucção no bocal (9 Fig. 6) presente no tambor.
- Para desengatar a manga (8 Fig. 6) prima e mantenha premido o botão (10 Fig. 6) e, em seguida, puxe para o exterior a manga (8 Fig. 6).
- Empurrar o tubo flexível (11 Fig. 7) para a extensão (12 Fig. 7).
- Unir as duas extensões rígidas (12-13 Fig. 8), alinhando os dois pontos de referência (14-15 Fig. 8).
- Una a extensão rígida (13 Fig. 9) ao acessório pretendido (bocal de aspiração de líquidos ou lança plana).
- Ligue um tubo flexível ao bocal de descarga de 30 mm (16 Fig. 10).

USO DO APARELHO

- O dispositivo está equipado com rodas e pode ser então empurrado através da pega (17 Fig. 11).
- A sua elevação deve ser efetuada por duas pessoas através das pegas (18 Fig. 11) extraídas da parte inferior da pega grande.

Colocação em funcionamento do aparelho

- Insira a ficha (19 Fig. 12) na tomada de corrente, certifique-se de que a ficha (1 Fig. 1) de alimentação da bomba de evacuação se encontra corretamente inserida.
- É possível acionar somente um motor premindo o interruptor (20 Fig. 13), até que o mesmo alcance a posição "I", ou ambos os motores premindo os interruptores (20-21 Fig. 13), de acordo com a potência de sucção necessária. Após a pressão do interruptor o respectivo botão iluminar-se-á.
- Para iniciar a bomba de pressionar o botão (22 Fig. 13.) após a verificação de que a válvula de drenagem (23 Fig. 14) está aberta.



OBSERVAÇÕES:

O funcionamento da bomba de evacuação é comandado por um flutuante de start posicionado dentro do reservatório; para se certificar do funcionamento e arrefecimento correto da bomba, a mesma inicia quando no interior do reservatório o nível da água atingir 1 cm de altura e para quando o nível descer abaixo de tal altura.



OBSERVAÇÕES:

No caso de o tanque de recuperação encher, há um aumento do ruído e do aparelho não suga, e desligá-lo e esvaziar o depósito.

Desligamento do aparelho

- Pressione os comutadores (20-21 Fig. 13) para "0" para parar o dispositivo; as luzes, se os interruptores, for deixado.
- Retirar a ficha (19 Fig. 12) da tomada de corrente.
- Enrole o cabo (22 Fig. 14) e coloque-o na cabeça da tampa.
- Retire a ficha (1 Fig. 1) de alimentação da bomba de evacuação.
- Desengate as alavancas (2 Fig. 2) e remova a tampa (3 Fig. 3) completa com o grupo do motor.
- A partir do interior do reservatório, puxe o cabo (23 Fig. 15) até colocar a ficha de alimentação da bomba de evacuação na sua sede (24 Fig. 15).

LIMPEZA E MANUTENÇÃO



PERIGO:

Remover a ficha da tomada de corrente antes de efetuar quaisquer operações de limpeza e/ou manutenção.

Esvaziamento do reservatório de recuperação

- Desengate o tubo de descarga (25 Fig. 16) do respetivo suporte.
- Desaparafuse o manípulo (26 Fig. 16), remova a tampa (27 Fig. 16) do tubo de descarga (25 Fig. 16) e esvazie o líquido contido no reservatório de recuperação (28 Fig. 16).

Limpeza diária

Verificar e limpar filtro de rede

- Remover a cabeça do cilindro, como descrito acima.
- Retire o filtro de rede (4 Fig. 4).
- Abra o filtro (4 Fig. 17) retirando o fecho com corredeira (29 Fig. 17), enxaguando e esvaziando-o de eventuais resíduos sólidos. Em seguida, volte a fechar o filtro com o fecho com corredeira (29 Fig. 17) e remonte-o conforme o descrito anteriormente.
- Remontar o conjunto seguindo uma ordem inversa.

Limpeza do aparelho

- Limpar o corpo do aparelho utilizando um pano ligeiramente humedecido em água e detergente neutro.
- Remover a cabeça do cilindro, como anteriormente indicado, e limpar o interior do tanque com água corrente a partir dos resíduos de sujidade, o que pode interferir com o funcionamento, e, em seguida, drenam-lo, iniciando-se a evacuação da bomba, a fim de limpar tanto a bomba e o tubo de descarga.
Substituir todos fazendo o oposto de desmontagem.



OBSERVAÇÕES:

Limpar cuidadosamente flutuam di comece (30 Fig. 18) verificando que ela flui sem dificuldades.



PERIGO:

Não lavar o aparelho com jatos de água diretos.

Controlos periódicos

Verificar operação de flutuador-

- Remover o topo, como mostrado acima.
- Verifique flutuador (31 Fig. 19) está em boas condições e se mover livremente em seu espaço.

PROBLEMA	CAUSA	SOLUÇÃO
O aspirador não funciona.	Interruptor não premido.	Premir o interruptor.
	Ficha não inserida na tomada.	Inserir a ficha na tomada de corrente.
	Falta de corrente de alimentação.	Verificar a linha de alimentação.
A sucção não é satisfatória.	Filtro de rede cheio ou entupido.	Descarregue ou limpe o filtro de rede.
	Acessórios e/ou tubos obturados.	Controlar e limpar o tubo flexível e o acessório terminal de sucção.
	Ripa em borracha do bocal de aspiração de líquidos gasta ou danificada.	Verifique e substitua o bocal de aspiração de líquidos.
Não descarrega.	Bomba de evacuação desligada.	Certifique-se de que a ficha da bomba de evacuação está inserida na tomada de corrente na cabeça.

TECHNISCHE EIGENSCHAPPEN

Stroomvoorziening	220 - 240 V~	
Nominaal vermogen	1900 W	
Tankinhoud	90 l	
Nuttige inhoud	56 l	
Druk	190 mbar	
Geluidsniveau	65 dB(A)	
Kabellengte	10 m	
Gewicht (zonder toebehoren)	31.1 kg	
Afmetingen	620 x 480 x 930 mm	
Evacuatie pomp	Waterstroom	tot 220 l/min
	Maximaal vermogen	370 W
	Loop	tot 8 m (capaciteit 20 l / min)
Meegeleverde accessoires	Ø 40 mm	

INLEIDING



GEVAARLIJK:

Lees voordat u de machine in gebruik neemt aandachtig het boekje “VEILIGHEIDSAANBEVELINGEN VOOR STOFZUIGERS” bij dit document en de onderstaande toevoegingen.

SOORT GEBRUIK

Dit apparaat is ontworpen om schoon water te zuigen, als de tabel met technische gegevens in de inleiding van deze handleiding. Alleen voor dit gebruik is bedoeld.



GEVAARLIJK:

De fabrikant acht zich niet verantwoordelijk voor mogelijke schade veroorzaakt door een onjuist of verkeerd gebruik.

Elk ander gebruik ontheft de fabrikant van de aansprakelijkheid voor schade aan personen en/of voorwerpen en zorgt ervoor dat de garantie erover vervalt.

ONJUIST GEBRUIK

Gebruik het apparaat niet voor:

- Het opzuigen van ontvlambare, ontplofingsgevaarlijke, giftige stoffen.
- Het opzuigen van warme stoffen.
- Gebruik het apparaat nie voor stofzuigen.

Gebruik het apparaat niet in ontplofingsgevaarlijke omgevingen.

VOORBEREIDING APPARAAT

- Haal het netsnoer (1 Afb. 1) pomp evacuatie.
- Haal de hendels (2 Afb. 2) los en verwijder de deksel met de motor (3 Afb. 3).
- Controleer de aanwezigheid van de filterzeef (4 Afb. 4) in het reservoir.
- Als de filterzeef (4 Afb. 4) niet aanwezig is, moet hij als volgt gemonteerd worden: Schuif de plastic ring (5 Afb. 5) van de zak in de opening (6 Afb. 5) tot u hoort de klik van de borgring in de groef (7 Afb. 5).
- Hermonteer de deksel en zet hem met de hendels (2 Afb. 2) vast.
- Steek de stekker (1 Afb. 1) op het stopcontact.
- Breng de mof (8 Afb. 6) van de zuigslang helemaal aan in de opening (9 Afb. 6) van het reservoir.
- Houd, om de verbindingsmof (8 Afb. 6) los te koppelen, de knop (10 Afb. 6) ingedrukt en trek de mof vervolgens naar buiten weg (8 Afb. 6).
- Duw de slang (11 Afb. 7) om de uitbreiding (12 Afb. 7).
- De twee stijve extensies (12-13 Afb. 8) door de uitlijning van de twee referentiepunten (14-15 Afb. 8) aansluiten.
- Koppel het gewenste accessoire (vloei-stofzuigmond of platte lans) op het starre verlengstuk (13 Afb. 9).
- Sluit een slang aan op de afvoeropening van 30 mm (16 Afb. 10).

HET APPARAAT GEBRUIKEN

- Het apparaat is voorzien van wielen en kan vervolgens geduwd door de handgreep (17 Afb. 11).
- Het apparaat moet worden opgetild door twee personen, met behulp van de handvatten (18 Afb. 11) die zich op de onderkant van de handgreep bevinden.

Het apparaat inschakelen

- Steek de stekker (19 Afb. 12) in het stopcontact en controleer of de voedingsstekker (1 Afb. 1) van de afvoerpomp correct is aangebracht.
- Afhankelijk van het vereiste vermogen kunt u één motor inschakelen door de schakelaar (20 Afb. 13) op "I" te drukken. U kunt de beide schakelaars (20-21 Afb. 13) indrukken als een groter zuigvermogen nodig is. De knop gaat branden als u de schakelaar indrukt.



OPMERKING:

De werking van de afvoerpomp wordt bestuurd door een in het reservoir aanwezige startvlotter; om de correcte werking en koeling van de pomp te garanderen, wordt de vlotter gestart wanneer het waterpeil in het reservoir de hoogte van 1 cm bereikt en wordt de vlotter gestopt wanneer het waterpeil onder deze hoogte daalt.



OPMERKING:

In het geval dat de vuilwatertank vol is, is er een toename van geluid en het apparaat niet meer zuigt, dan schakelt u het apparaat uit en leeg de tank.

Het apparaat uitschakelen

- De schakelaars (20-21 Afb. 13) op "0" drukken om het apparaat uit te schakelen en het licht, wanneer er op de schakelaar is, gaat uit.
- Haal de stekker (19 Afb. 12) uit het stopcontact.
- Wikkel de kabel op (22 Afb. 14) en plaats hem op de kop van de deksel.
- Verwijder de voedingsstekker (1 Afb. 1) van de afvoerpomp uit het stopcontact.
- Ontgrendel de hendels (2 Afb. 2) en verwijder de deksel (3 Afb. 3), compleet met de motoreenheid.
- Trek aan de binnenkant van het reservoir aan de kabel (23 Afb. 15) tot de voedingsstekker van de afvoerpomp in zijn zitting wordt geplaatst (24 Afb. 15).

REINIGING EN ONDERHOUD



GEVAARLIJK:

Haal de stekker uit het stopcontact alvorens u een willekeurige handeling aan de machine verricht.

Lediging opvangreservoir

- Koppel de afvoerslang (25 Afb. 16) los van de betreffende houder.
- Schroef de knop los (26 Afb. 16), verwijder de dop (27 Afb. 16) van de afvoerslang (25 Afb. 16) en laat de in het opvangreservoir aanwezige vloeistof wegstromen (28 Afb. 16).

Dagelijkse reiniging

Controleer en reinig netwerk filter

- Verwijder de cilinderkop zoals hierboven beschreven.
- Verwijder het filter (4 Afb. 4).
- Open het filter (4 Afb. 17) door de schuifsluiting open te schuiven (29 Afb. 17), spoel het filter af en verwijder eventuele vaste resten; vervolgens moet het filter weer gesloten worden met de schuifsluiting (29 Afb. 17) en worden teruggeplaatst zoals eerder aangegeven.
- Hermonteer het geheel door de demontageprocedure in omgekeerde volgorde uit te voeren.

Het apparaat reinigen

- Reinig het apparaat met behulp van een doek bevochtigd met water of een neutraal reinigingsmiddel.
- Verwijder de cilinderkop zoals eerder aangegeven en reinig de binnenkant van de tank met stromend water uit de resten van vuil, die kunnen interfereren met de werking, en dan af te tappen en door het starten van de pomp evacuatie om zowel de pomp en de afvoerleiding te reinigen. Installeer alle het tegenovergestelde doen van demontage.



OPMERKING:

Schoon zorgvuldig het start vlotter (30 Afb. 18) en zorg ervoor dat het draait zonder problemen.



GEVAARLIJK:

Reinig het apparaat nooit met waterstralen.

Periodieke controles

Controleer de werking van de vlotter

- Demonteer de bovenkant, zoals hierboven beschreven.
- Controleer dat vlotter 31 Afb. 19) in goede staat is en zich vrij beweegt.

PROBLEEM	OORZAAK	OPLOSSING
Het zuigapparaat functioneert niet.	Schakelaar niet ingedrukt.	Druk de schakelaar in.
	Stekker niet in het stopcontact gestoken.	Steek de stekker in het stopcontact.
	Geen stroom.	Controleer de voedingskabel.
Onvoldoende zuigkracht.	Volle of verstopte filterzeef.	Reinig de filterzeef.
	Accessoires of slangen verstopt.	Controleer en reinig de flexibele slang en de zuigmond.
	Rubberen afdichting van de vloeistofzuigmond versleten of beschadigd.	Controleer en vervang de vloeistofzuigmond.
Niet afblazen.	Afvoerpomp uitgeschakeld.	Controleer of de stekker van de afvoerpomp in het stopcontact op de kop is aangebracht.

TECHNICKÉ ÚDAJE

Napájanie	220 - 240 V~	
Jmenovitý výkon	1900 W	
Kapacita nádrže	90 l	
Kapacita užitečné	56 l	
Tlak	190 mbar	
Hladina hluku	65 dB(A)	
Délka kabelu	10 m	
Hmotnost (bez příslušenství)	31.1 kg	
Rozměry	620 x 480 x 930 mm	
Evakuace čerpadlo	Průtok vody	max 220 l/min
	Maximální výkon	370 W
	Převládání	max 8 m (kapacita 20 l/min)
Dodávané příslušenství	Ø 40 mm	

ÚVOD



NEBEZPEČÍ:

Před zahájením používání stroje si pozorně přečtěte příručku „BEZPEČNOSTNÍ UPOZORNĚNÍ PRO VYSAVAČE“ přiloženou k tomuto návodu a následujících doplňků.

PŘEDPOKLÁDANÉ POUŽITÍ

Tento spotřebič je určen k vysávání čerstvou vodu, jak tabulce s technickými údaji v úvodu tohoto návodu. Pouze pro toto použití je určena.



NEBEZPEČÍ:

Výrobce odmítá jakoukoli odpovědnost za případné škody způsobené nepředpokládaným či nesprávným použitím.

Jakékoli jiné použití zbavuje výrobce zodpovědnosti za škody na osobách a/nebo věcech a bude mít za následek pozbytí platnosti veškerých záručních podmínek.

NEPŘEDPOKLÁDANÉ POUŽITÍ

Nepoužívejte zařízení pro tyto účely:

- Odsávání hořlavých, výbušných, korozivních či toxických látek.
- Odsávání teplých materiálů.
- Nepoužívejte spotřebič získat prach.

Nepoužívejte zařízení v prostředí, ve kterém hrozí nebezpečí výbuchu.

PŘÍPRAVA SPOTŘEBIČE

- Odpojte napájecí kabel (1 Obr. 1) čerpadla evakuačního.
- Uvolnit páčky (2 Obr. 2) a vyjmout víko (3 Obr. 3) spojené s motorovou jednotkou.
- Zkontrolujte, že je přítomen síťový filtr (4 obr. 4).
- Pokud síťový filtr (4 obr. 4) není přítomen, nasadte jej následujícím způsobem: Posuňte plastový kroužek (5 Obr. 5) na sáčku do otvoru (6 Obr. 5) dokud neuslyšíte cvaknutí zámku kroužku do drážky (7 Obr. 5).
- Znovu nasadte víko a zajistěte jej páčkami (2 Obr. 2).
- Zasuňte zástrčku (1 Obr. 1) na zásuvce.
- Zasuňte objímku (8 Obr. 6) sací trubice až ke koncovému dorazu otvoru (9 Obr. 6) na nádobě.
- Pro uvolnění objímky (8 obr. 6) stiskněte a držte stisknuté tlačítko (10 obr. 6) poté vytáhněte objímku směrem ven (8 obr. 6).
- Zatlačte hadici (11 Obr. 7) prodloužení (12 Obr. 7).
- Spojte dvě pevné předlužení (12-13 Obr. 8) paralelním umístěním dvou referenčních bodů (14-15 Obr. 8).
- Připojte k pevnému prodloužení (13 obr. 9) požadované příslušenství (sací nástavec na tekutiny nebo plochou trysku).
- Připojte ohebnou hadici k vypouštěcímu hrdlu o velikosti 30 mm (16 obr. 10).

POUŽITÍ PŘÍSTROJE

- Přístroj je vybaven kolečky a pak může být tlačěn přes rukojeť (17 Obr. 11).
- Zvedání musí být prováděno dvěma osobami prostřednictvím úchopů (18 obr. 11) vytvořených ve spodní části držadla.

Zapínání přístroje

- Zasuňte zástrčku (19 obr. 12) do elektrické zásuvky a zkontrolujte, že zástrčka (1 obr. 1) napájení evakuačního čerpadla je správně zasunuta.
- Podle požadovaného výkonu je možné spustit jen jeden motor stisknutím vypínače (20 Obr. 13) na "I" nebo obou vypínačů (20-21 Obr. 13), pokud požadujete vyšší sací výkon.
Se stisknutým vypínačem se rozsvítí příslušné tlačítko.



POZNÁMKA:

Funkčnost evakuačního čerpadla je řízena startovacím plovákem umístěným uvnitř nádrže: pro zajištění správné činnosti a chlazení čerpadla se spustí, když hladina vody dosáhne výšky 1 cm uvnitř nádrže a zastaví se, když hladina klesne pod tuto výšku.



POZNÁMKA:

Pokud sběrná nádrž plná, je zvýšení hluku a nepohlcuje zařízení, pak je nutno vypnout a vyprázdněte nádrž.

Vypínání přístroje

- Stroj se vypíná stisknutím přepínačů (20-21 Obr. 13) do pozice "0"; světla na přepínačích, pokud se vyskytují, následně zhasnou.
- Odpojte zástrčku (19 Obr. 12) z elektrické zásuvky.
- Naviňte kabel (22 obr. 14) a položte jej na horní část víka.
- Odpojte zástrčku (1 obr. 1) napájení evakuačního čerpadla.
- Uvolněte páčky (2 obr. 2) a sejměte víko (3 obr. 3) se sestavou motoru.
- Z vnitřní strany nádrže zatáhněte za kabel (23 obr. 15), dokud není zástrčka napájení evakuačního čerpadla ve svém uložení (24 obr. 15).

ČIŠTĚNÍ A ÚDRŽBA



NEBEZPEČÍ:

Před jakoukoli údržbou vždy odpojte přístroj z elektrické zásuvky.

Vyprázdnění sběrné nádrže

- Uvolněte vypouštěcí trubku (25 obr. 16) z jejího držáku.
- Odšroubujte knoflík (26 obr. 16), odstraňte kryt (27 obr. 16) vypouštěcí trubky (25 obr. 16) a vyprázdněte kapalinu obsaženou v sběrné nádrži (26 obr. 16).

Každodenní čištění

Zkontrolujte a vyčistěte filtr sít'

- Emontovat hlavu válců, jak je popsáno výše.
- Vyjměte sítkový filtr (4 Obr. 4).
- Otevřete filtr (4 obr. 17) vytažením posuvného uzávěru (29 obr. 17), opláchněte jej a vyprázdněte od všech pevných zbytků a poté filtr znovu uzavřete posuvným uzávěrem (29 obr. 17) a namontujte zpět, jak bylo popsáno výše.
- Znovu vše sestavte opačným postupem.

Čištění přístroje

- Tělo přístroje čistěte hadrem navlhčeným ve vodě nebo v neutrálním čistícím přípravku.
- Demontovat hlavu válců, jak již bylo uvedeno, a vyčistěte vnitřek nádrže s tekoucí vodou podle zbytky nečistot, které mohou zasahovat do provozu, a pak vypusťte ji, spuštěním čerpadla evakuaci za účelem vyčištění i čerpadlo a výtlačného potrubí. Znovu namontujte, postupujte v opačném pořadí úkonů.



POZNÁMKA:

Čistit ppatrně začátku plovákovým (30 Obr. 18) zkontrolujte, že teče bez problémů.



NEBEZPEČÍ:

**Nikdy nemyjte přístroj proudem vody.
Pravidelné kontroly**

Kontrola funkčnosti plováku

- Odstraňte vrchní část podle výše uvedených pokynů.
- Zkontrolujte, zda plovák (31 Obr. 19) je neporušený a zda se pohybuje volně na svém místě.

PORUCHA	PŘÍČINA	ŘEŠENÍ
Vysavač nefunguje.	Vypnutý vypínač.	Stiskněte vypínač.
	Zástrčka nebyla zasunuta.	Zasuňte zástrčku do elektrické zásuvky.
	Výpadek elektrického proudu.	Zkontrolujte přívod elektrického proudu.
Nedostatečný sací výkon.	Sítový filtr plný nebo ucpaný.	Vypusťte nebo vyčistěte sítový filtr.
	Ucpaná hadice nebo nástavec.	Zkontrolujte a vyčistěte ohebnou hadici a sací nástavec.
	Gumový pásek sacího ústí tekutin opotřebovaný nebo zničený.	Zkontrolujte a vyměňte sací ústí tekutin.
Nevypouštějte.	Evakuační čerpadlo vypnuté.	Zkontrolujte, zda je zástrčka evakuačního čerpadla zasunuta do elektrické zásuvky na vrchní části.

ТЕХНИЧЕСКИЕ ХАРАКТЕРИСТИКИ

Блок питания	220 - 240 V~	
Номинальная мощность	1900 Вт	
Емкость бака	90 л	
Полезная емкость	56 л	
Давление	190 мбар	
Уровень шума	65 дБ (А)	
Длина кабеля	10 м	
Вес (без принадлежностей)	31.1 кг	
Размеры	620 x 480 x 930 мм	
Эвакуация насоса	Расход воды до	220 л / мин
	Максимальная мощность	370 Вт
	Напор до	8 м (емкость 20 л / мин)
В комплекте	Ø 40 mm	

ВВЕДЕНИЕ



ОПАСНО:

Перед использованием станка следует внимательно прочитать брошюру «ПРАВИЛА ТЕХНИКИ БЕЗОПАСНОСТИ ПРИ ЭКСПЛУАТАЦИИ АСПИРАТОРОВ Прилагаются к этому и дополнения ниже.

ТИП ИСПОЛЬЗОВАНИЯ

Аннй прибор предназначен сосать пресной водой, так как таблицу технических данных во введении к настоящему руководству. Только для этой цели предназначен.



ОПАСНОСТЬ:

Изготовитель не несет ответственности за возможный ущерб, возникший при ненадлежащем или неправильном использовании.

Любое другое использование освобождает изготовителя от ответственности за ущерб, причиненный людям и/или имуществу, и влечет за собой потерю гарантии.

НЕПРАВИЛЬНОЕ ИСПОЛЬЗОВАНИЕ

Не использовать прибор для:

- Всасывания горючих, взрывчатых, коррозионных, токсических веществ.
- Всасывания горячих веществ.
- Не используйте прибор чтобы извлечь пыль.

Не использовать прибор во взрывоопасных помещениях.

ПОДГОТОВКА ПРИБОРА

- Отсоединить шнур питания (1 Рис. 1) Насос эвакуации.
- Открыть защелки (2 Рис. 2) и снять крышку (3 Рис. 3) вместе с двигателем.
- Убедиться в наличии тканевого фильтра (4 Рис. 4) внутри бака.
- Если тканевый фильтр (4 Рис. 4) отсутствует, установить его в следующем порядке:
Вставить пластиковое кольцо (5 Рис. 5) из мешка в отверстие (6 Рис. 5), пока не услышите щелчок замка кольца в канавке (7 Рис. 5).
- Снова установить крышку, зафиксировав ее с помощью защелок (2 Рис. 2).
- Вставьте вилку (1 Рис. 1) на соquete.
- Вставить до ограничителя муфту (8 Рис. 6) всасывающего шланга в патрубок (9 Рис. 6), расположенный на баке.
- Для отсоединения муфты (8 Рис. 6) нажать и удерживать кнопку (10 Рис. 6) и одновременно потянуть муфту наружу (8 Рис. 6).
- Вставьте шланг (11 Рис. 7) с расширением (12 Рис. 7).
- Присоедините обе жесткие удлинители (12-13 Рис. 8), совместив две контрольные точки (14-15 Рис. 8)
- Присоединить к жесткой удлинительной трубке (13 Рис. 9) требуемую насадку (насадку для сбора жидкостей или щелевую насадку).
- Подсоединить шланг к выпускному патрубку размером 30 мм (16 Рис. 10).

ИСПОЛЬЗОВАНИЕ ПРИБОРА

- Парат оснащен колесами и может быть протолкнут ручки (17 Рис. 11).
- Подъем должны выполнять два человека при помощи ручек (18 Рис. 11), находящихся в нижней части рукоятки.

Включение прибора

- Вставить вилку (19 Рис. 12) в электрическую розетку и убедиться, чтобы вилочная часть разъема (1 Рис. 1) электропитания насоса для откачки жидкости была правильно вставлена.
- В соответствии с требуемой мощностью можно включить только один двигатель, установив переключатель (20 Рис. 13) на "I", или оба переключателя (20-21 Рис. 13), если требуется большая всасывающая сила.
При нажатии переключателя загорается соответствующая кнопка.



ПРИМЕЧАНИЯ:

Работой насоса для откачки жидкости управляет пусковой поплавковый датчик, находящийся внутри бака. Для обеспечения правильной работы и охлаждения, насос запускается, когда уровень воды внутри бака достигает 1 см, и останавливается, когда уровень опускается ниже этой отметки.



ПРИМЕЧАНИЯ:

В случае восстановления резервуар заполняется, происходит увеличение шума и устройство больше не сосет, а затем выключите прибор и освободите резервуар.

Выключение прибора

- Нажмите переключатели (20-21 Рис. 13) в положение "0" для отключения аппарата; свет, если находится на переключателе, выключаются.
- Отключить штепсельную вилку (19 Рис. 12) от электрической розетки.
- Смотать кабель (22 Рис. 14) и поместить его на верх крышки.
- Вынуть вилку (1 Рис. 1) питания насоса для откачки жидкости.
- Расцепить фиксаторы (2 Рис. 2) и снять крышку (3 Рис. 3) с моторным блоком.
- Изнутри бака потянуть за кабель (23 Рис. 15), чтобы электрическая вилка насоса для откачки установилась в свое гнездо (24 Рис. 15).

ЧИСТКА И УХОД



ОПАСНОСТЬ:

Перед выполнением каких-либо операций по уходу, вытащить штепсельную вилку из электрической розетки.

Опорожнение бака для сбора жидкости

- Отсоединить сливной шланг (25 Рис. 16) от держателя.
- Отвинтить круглую ручку (26 Рис. 16), вынуть пробку (27 Рис. 16) сливного шланга (25 Рис. 16) и опорожнить бак для сбора жидкости (28 Рис. 16).

Ежедневная чистка

Проверьте и очистите фильтр сети

- Снимите головку блока цилиндров как описано выше.
- Снимите сетчатый фильтр (4 Рис. 4).
- Открыть фильтр (4 Рис. 17), сняв скользящую застежку (29 Рис. 17), помыть и очистить его от твердых остатков, затем закрыть фильтр скользящей застежкой (29 Рис. 17) и установить его на место, как описано выше.
- Собрать все, выполняя операции в обратном порядке.

Чистка прибора

- Очистить корпус прибора с помощью ткани, смоченной водой или нейтральным моющим средством.
- Снимите головку блока цилиндров, как указано выше и очистите внутренней поверхности резервуара с водой от остатков грязи, которые могут мешать работе, а затем слейте его, запуск насоса эвакуации для того, чтобы очистить оба насоса и напорного трубопровода .
Заменить все, делать противоположный монтаж.



ПРИМЕЧАНИЯ:

Очистить осторожно плавательная камера (30 Рис. 18), убедившись, что он работает без проблем.



ОПАСНОСТЬ:

Не мыть прибор под струей воды.

Периодические проверки

Проверка работы поплавка

- Снимите верхнюю часть, как показано выше.
- Проверьте если поплавок (31 Рис. 19) находится в хорошем состоянии и может свободно перемещаться в пространстве.

ПРОБЛЕМА	ПРИЧИНА	УСТРАНЕНИЕ
Пылесос не работает.	Переключатель не нажат.	Нажать переключатель.
	Штепсельная вилка не подсоединена.	Вставить вилку в электрическую розетку.
	Отсутствует электрический ток.	Проверить линию питания.
Недостаточное всасывание.	Тканевый фильтр заполнен или засорен.	Опорожнить или очистить тканевый фильтр.
	Насадки или трубки засорены.	Проверить и очистить гибкую трубку и всасывающий патрубок.
	Резиновая полоска насадки для сбора жидкостей изношена или повреждена.	Проверить и заменить насадку для сбора жидкостей.
Не сливайте.	Насос для откачки жидкости выключен.	Проверить, чтобы вилка насоса для откачки жидкости была вставлена в электрическую розетку на головке.

WŁAŚCIWOŚCI TECHNICZNE

Zasilacz	220 - 240 V~	
Moc znamionowa	1900 W	
Pojemność baku	90 l	
Użyteczna pojemność	56 l	
Presja	190 mbar	
Poziom hałasu	65 dB(A)	
Długość kabla	10 m	
Waga (bez akcesoriów)	31.1 kg	
Wymiary	620 x 480 x 930 mm	
Pompa ewakuacyjna	Przepływ wody	max 220 l/min
	Maksymalna moc	370 W
	Rozpowszechnienie	max 8 m (portata 20 l/min)
Dostarczone akcesoria	Ø 40 mm	

WSTĘP



NIEBEZPIECZEŃSTWO:

Przed rozpoczęciem użytkowania urządzenia, należy uważnie przeczytać „OSTRZEŻENIA BEZPIECZEŃSTWA DOTYCZĄCE SSAWY”, załączonej do niniejszej instrukcji oraz poniższe rozdziały uzupełniające.

TYP UŻYTKOWANIA

Urządzenie to zostało zaprojektowane do poboru czystej wody, jak wskazano w tabeli danych technicznych zamieszczonej na początku instrukcji. Zostało zrealizowane wyłącznie do tego celu.



NIEBEZPIECZEŃSTWO:

Producent nie ponosi odpowiedzialności za szkody powstałe w wyniku nieprawidłowego lub nieodpowiedniego użytkowania.

Każde inne zastosowanie zwalnia producenta z odpowiedzialności za obrażenia ciała i/lub szkody materialne oraz unieważnia wszelkie warunki gwarancji.

NIEPRAWIDŁOWE UŻYTKOWANIE

Nie używać urządzenia do:

- Zasysania substancji palnych, wybuchowych, żrących, toksycznych.
- Zasysania substancji gorących.
- Nie używać urządzenia do zasysania pyłu.

Nie używać urządzenia w środowisku zagrożonym wybuchem.

PRZYGOTOWANIE URZĄDZENIA

- Odłączyć wtyczkę (1 Rys. 1) zasilania pompy odprowadzającej.
- Odczepić dźwignię (2 Rys. 2) i zdjąć pokrywę (3 Rys. 3) wraz z zespołem silnika.
- Sprawdzić, czy wewnątrz zbiornika jest obecny filtr siatkowy (4 Rys. 4).
- Jeżeli nie ma filtra siatkowego (4 Rys. 4) zamontować go w następujący sposób:
Nalożyć plastikową tuleję (5 Rys. 5) worka na dyszy (6 Rys. 5) do momentu usłyszenia kliknięcia oznaczającego jej zaczepienia w gardle (7 Rys. 5).
- Zmontować pokrywę i zablokować ją za pomocą dźwigni (2 Rys. 2).
- Włożyć wtyczkę (1 Rys. 1) do odpowiedniego gniazda.
- Włożyć do końca tuleję (8 Rys. 6) przewodu ssącego do dyszy (9 Rys. 6) znajdującego się na beczce.
- Aby zwolnić tuleję (8 Rys. 6) wcisnąć i przytrzymać przycisk (10 Rys. 6), następnie pociągnąć na zewnątrz tuleję (8 Rys. 6).
- Podłączyć z wężem (11 Rys. 7) przedłużenie (12 Rys. 7).
- Połączyć dwa sztywne przedłużenia (12-13 Rys. 8), aby dwa wskaźniki zbiegały się ze sobą (14-15 Rys. 8).
- Połączyć ze sztywnym przedłużeniem (13 Rys. 9) żądane akcesorium (dyszę zasysania cieczy lub płaską lancę).
- Podłączyć wąż do dyszy spustowej o wielkości 30 mm (16 Rys. 10).

UŻYTKOWANIE Z URZĄDZENIA

- Urządzenie jest wyposażone w kółka i dlatego można je popychać za pomocą uchwytu (17 Rys. 11).
- Musi być podnoszone przez dwie osoby za pomocą rączek (18 Rys. 11) znajdujących się w dolnej części uchwytu.

Uruchomienie urządzenia

- Włożyć wtyczkę (19 Rys. 12) do gniazda prądu i sprawdzić, czy wtyczka (1 Rys. 1) zasilania pompy odprowadzającej jest prawidłowo włożona.
- W zależności od wymaganej mocy można uruchomić tylko jeden silnik, wciskając przycisk (20 Rys. 13) na „I” lub obydwa wyłączniki (20-21 Rys. 13) jeżeli jest wymagana większa siła zasysania.



UWAGA:

Działanie pompy odprowadzającej jest kontrolowane przez pływak startowy umieszczony wewnątrz zbiornika; w celu zapewnienia prawidłowego działania i chłodzenia pompy, uruchamia się ona, gdy poziom wody wewnątrz zbiornika osiągnie 1 cm wysokości i wyłącza się, gdy poziom spadnie poniżej takiej wartości.



UWAGA:

Jeśli zbiornik rekuperacyjny napętni się, wzrośnie hałas i urządzenie nie będzie zasysać; należy je wyłączyć i opróżnić zbiornik.

Wyłączanie urządzenia

- Wcisnąć wyłączniki (20-21 Rys. 13) na „0”, aby wyłączyć urządzenie.
- Odłączyć wtyczkę (19 Rys. 12) z gniazdka sieciowego.
- Zwinąć kabel (22 Rys. 14) i umieścić go na głowicy pokryw.
- Odłączyć wtyczkę (1 Rys. 1) zasilania pompy odprowadzającej.
- Odczepić dźwignię (2 Rys. 2) i zdjąć pokrywę (3 Rys. 3) wraz z zespołem silnika.
- Wyciągnąć kabel (23 Rys. 15) z wnętrza zbiornika, aż do umieszczenia wtyczki zasilającej na swoim miejscu (24 Rys. 15).

CZYSZCZENIE I KONSERWACJA



NIEBEZPIECZEŃSTWO:

Przed przystąpieniem do jakichkolwiek prac konserwacyjnych należy wyjąć wtyczkę z gniazdka sieciowego.

Opróżnianie zbiornika rekuperacyjnego

- Odczepić przewód spustowy (25 Rys. 16) z jego wspornika.
- Odkręcić pokrętko (26 Rys. 16), zdjąć korek (27 Rys. 16) przewodu spustowego (25 Rys. 16) i opróżnić zbiornik rekuperacyjny z cieczy (28 Rys. 16).

Codzienne czyszczenie

Kontrola i czyszczenie filtra siatkowego

- Wyjąć głowicę w sposób opisany wcześniej.
- Wyjąć filtr siatkowy (4 Rys. 4).
- Otworzyć filtr (4 Rys. 17) wysuwając blokadę suwakową (29 Rys. 17), wypłukać go i opróżnić z ewentualnych resztek; następnie zamknąć go za pomocą blokady suwakowej (29 Rys. 17) i ponownie zamontować, jak opisano powyżej.
- Zmontować wszystko, postępując w kolejności odwrotnej do wskazanej dla demontażu.

Czyszczenie urządzenia

- Wyczyścić korpus urządzenia za pomocą ściereczki zwilżonej wodą lub neutralnym detergentem.
- Zdjąć głowicę w sposób opisany wyżej i wyczyścić bieżącą wodą wnętrze zbiornika z zanieczyszczeń, które mogą utrudniać prawidłowe działanie; następnie opróżnić go, uruchamiając pompę odprowadzającą w celu oczyszczenia zarówno pompy, jak i przewodu spustowego.
Zmontować wszystko, postępując w kolejności odwrotnej do wskazanej dla demontażu.



UWAGA:

Dokładnie wyczyścić pływak startowy (30 Rys. 18) sprawdzając, czy prawidłowo przesuwają się, bez żadnych przeszkód.



NIEBEZPIECZEŃSTWO:

Nie myć urządzenia strumieniami wody.

Kontrole okresowe

Kontrola działania pływaka

- Wyjąć głowicę w sposób opisany wcześniej.
- Sprawdzić, czy pływak (31 Fig. 19) jest nienaruszany i swobodnie przesuwają się w swoim gnieździe.

PROBLEM	PRZYCZYNA	ROZWIĄZANIE
Ssawa nie działa.	Wyłącznik nie został wciśnięty.	Wcisnąć wyłącznik.
	Wtyczka nie została włożona.	Włożyć wtyczkę do gniazdka prądu.
	Brak zasilania.	Sprawdzić przewód zasilający.
Ssanie nie jest zadowalające.	Filtr siatkowy jest pełny lub zatkany.	Opróżnić lub wyczyścić filtr siatkowy.
	Zatkane akcesoria lub przewody.	Sprawdzić i wyczyścić wąż i dyszę zasysającą.
	Gumowa opaska dyszy zasysania cieczy jest zużyty lub uszkodzony.	Sprawdzić i wymienić dyszę zasysania cieczy.
Nie odprowadza.	Pompa odprowadzająca wyłączona.	Sprawdzić, czy wtyczka pompy odprowadzającej jest włożona do gniazda prądu na głowicy.

المشكلة	السبب	الحل
المكنسة الكهربائية لا تعمل	لم يضغط على المفتاح الكهربائي	اضغط على المفتاح الكهربائي
	القابس ليس موصولاً	وصل القابس بالمقبس الكهربائي
	لا يوجد تيار كهربائي	تحقق من الشبكة الكهربائية
الشفط ليس جيداً	فلتر شبكة مليء أو مسدود.	قم بتفريغ أو تنظيف فلتر الشبكة.
	الإكسسوارات أو الأنابيب مسدودة	تفحص و تنظيف الأنابيب المرنة و فوهة الشفط
	الشريط المطاطي للفوهة الذي يمتص السوائل مستهلك أو تالف.	تحقق من فوهة امتصاص السوائل واستبدالها.
لا يفرغ	مضخة التفريغ مطفأة.	تأكد من توصيل قابس مضخة التفريغ بمقبس التيار على الرأس.

إطفاء الجهاز

اضغطوا على المفاتيح الكهربائية (20-21 الصورة 13) حتى الوضع "0" من أجل إيقاف الجهاز؛ إذا كان يوجد على المفاتيح الكهربائية أضواء ستنطفئ.

يتم نزع القابس (19 الصورة 12) من المقبس الكهربائي لف الكابل (22 الشكل 14) ووضعه على رأس الغطاء. أدخل قابس (1 الشكل 1) التغذية الكهربائية لمضخة التفريغ.

حرر الروافع من مشابكها (2 الشكل 2) وأزل الغطاء (3 الشكل 3) الكامل لمجموعة المحرك.

من داخل الخزان، اسحب الكابل (23 الشكل 15) حتى يتم وضع قابس التغذية الكهربائية لمضخة التفريغ في موضعها (24 الشكل 15).

التنظيف والصيانة



أ: تحذير

قبل القيام بأية عملية صيانة يجب نزع القابس من المقبس الكهربائي.

إفراغ خزان الاسترداد

افصل مشابك أنبوب التفريغ (25 الشكل 16) من دعوماتها.

فك برغي المقبض (26 الشكل 16)، وأزل السدادة (25 الشكل 16) من أنبوب العادم (25 الشكل 16) وأفرغ السائل الموجود في خزان الاسترداد (28 الشكل 16).

التنظيف اليومي

التحقق من المرشح الشبكي وتنظيفه

انزعوا الرأس كما هو موضح أعلاه

انزعوا المرشح الشبكي (4 الصورة 4)

افتح الفلتر (4 الشكل 17) بخلع القفل ذات اللسان (29 الشكل 17)، وقم بشطفه وتفريغه من أية بقايا صلبة ثم أغلق الفلتر بإغلاق اللسان (29 الشكل 17) ثم أعد تجميعه كما هو موضح أعلاه.

يركب كل شيء كما كان وذلك بعكس خطوات الفك

تنظيف الجهاز

تنظيف هيكل الجهاز بقطعة قماش مبللة بالماء أو بالمنظفات

انزعوا الرأس كما هو موضح أعلاه و نظفوا الخزان من الداخل بماء نفاث من كل المخلفات والأوساخ التي يمكن أن تؤثر على التشغيل و من ثم فرغوه، من خلال تشغيل مضخة التفريغ من أجل تنظيف المضخة وخرطوم التفريغ

يركب كل شيء كما كان وذلك بعكس خطوات الفك



ملاحظة

نظفوا جيدا العوامة (30 الصورة 18) و تحققوا من أنها تتحرك بسهولة



أ: تحذير

لا تغسلوا الجهاز بماء نفاث.

الفحص الدوري

فحص العائمة

يزال الغطاء كما ذكر في السابق

- بفحص العائم (31 الصورة 19) إذا كان كاملا ويتحرك بحرية في مكانه.

إعداد الجهاز

انزعوا القابس (1 الصورة 1) الموصل للتيار الكهربائي لمضخة التفريغ

يرفع الذراع (2 الصورة 2) ويزال الغطاء (3 الصورة 3) مع المحرك

تحقق من وجود فلتر الشبكة (4 الشكل 4) داخل الخزان.

إذا كان الفلتر في الشبكة (4 الشكل 4) غير موجود، فقم بتثبيته بالطريقة التالية:

حركوا الحلقة البلاستيكية (5 الصورة 5) للكيس إلى الفوهة (6 الصورة 5) حتى سماع صوت التثبيت (7 الصورة 5)

من ثم يركب الغطاء من جديد ويثبت بمساعدة الذراع (2 الصورة 2)

ادخلوا القابس (1 الصورة 1) في المقبس

يدخل حتى نهاية الكم (8 الصورة 6) أنبوب الشفط في الفوهة (9 الصورة 6) الموجودة على الخزان

لفك مشبك العصا (8 الشكل 6) اضغط مع الاستمرار على المفتاح (10 الشكل 6) ثم اسحب العصا إلى الخارج (8 الشكل 6).

وصلوا الأنبوب المرن (11 الصورة 7) بالتمديد (12 الصورة 7)

وصلوا الوصلتين (12-13 الصورة 8) بالتوافق (14-15 الصورة 8)

قم بتوصيل الملحق المطلوب بالتمديد الصلبة (13 الشكل 9) (فوهة شفط السوائل أو عصا الضخ المسطح).

قم بتوصيل خرطوم مرن 30 مم بفوهة التصريف الكبيرة (16 الشكل 10).

استخدام الجهاز

الجهاز مجهز بعجلات بحيث يمكن دفعه بمساعدة المقبض (17 الصورة 11)

وينبغي أن يتم رفعها من قبل شخصين من خلال المقابض (18 الشكل 11) المدمجة في الجزء السفلي من المقبض الكبير.

تشغيل الجهاز

أدخل القابس (19 الشكل 12) في المقبس وتحقق من أن قابس (1 الشكل 1) التغذية الكهربائية لمضخة التفريغ مدرج بشكل صحيح.

بناء على الطاقة المطلوبة يمكن تشغيل محرك واحد فقط بالضغط على المفتاح الكهربائي (20 الصورة 13) إلى الوضع " I " أو بالضغط على المفتاحين (20 و 21 الصورة 13) إذا لزمتم قوة أكبر للشفط

عند الضغط على المفتاح الكهربائي هذا سيضيء

من أجل تشغيل المضخة اضغطوا على المفتاح الكهربائي (22 الصورة 13) بعد التأكد من أن يكون صمام (23 الصورة 14) التفريغ مفتوحاً .

ملاحظة i

يتم التحكم في تشغيل مضخة التفريغ بواسطة عوامة بدء تشغيل موجودة داخل الخزان؛ لضمان التشغيل السليم للمضخة وتير يدها، تبدأ المضخة عملها عندما يصل مستوى الماء داخل الخزان إلى 1 سم في الارتفاع وتتوقف عندما ينخفض المستوى إلى أقل من ذلك الارتفاع.

ملاحظة i

عندما يمتلئ خزان التجميع سيزداد الصوت والجهاز لن يشفط، يجب إطفاء الجهاز وتفريغ الخزان

المواصفات الفنية

~V 240 - 220	مزود الطاقة
1900 واط	القوة المحددة
س 90 لتر	سعة الخزان
56 لتر	السعة المستخدمة
190 ميليبار	الضغط السلبي
م 65 ديسيبل (A)	مستوى الضوضاء
10 متر	طول السلك الكهربائي
كجم 31,1	الوزن (بدون ملحقات)
م 930x480x620	الحجم
كحد أقصى 220 لتر\ الدقيقة	تدفق المياه
370 واط	القوة القصوى
كحد أقصى 8م (تدفق 20 لتر \ الدقيقة)	الانتشار
Ø40 مم	الإكسسوارات المتضمنة

مقدمة

سوء الاستخدام

لا تستخدموا الجهاز من أجل:
شفط المواد القابلة للاشتعال أو المواد القابلة للانفجار، المواد
المسببة للتآكل أو المواد السامة
شفط المواد الساخنة.
- لا تستخدموا الجهاز لشفط الغبار
لا تستخدموا الجهاز في بيئات يوجد فيها خطر حدوث انفجار



خطر:

**قبل الشروع في استخدام الجهاز يرجى قراءة
كتيب «تحذيرات السلامة الخاصة بالمكانس
الكهربائية» تعلق على هذا والإضافات أدناه.**

مجال الاستخدام

تم تصميم هذا الجهاز لشفط الماء كما ورد في جدول البيانات
الفنية في مقدمة هذا الدليل. الجهاز مخصص فقط لهذا الاستعمال



أ: تحذير

المصنع ليس مسئولاً عن أية أضرار ناتجة عن سوء الاستخدام
أو الاستخدام الغير صحيح. أية استخدامات أخرى تعفي الصانع
من أي مسؤولية عن الإصابات الشخصية و الأضرار
المادية و يلغى شرط الضمان.

DEALER

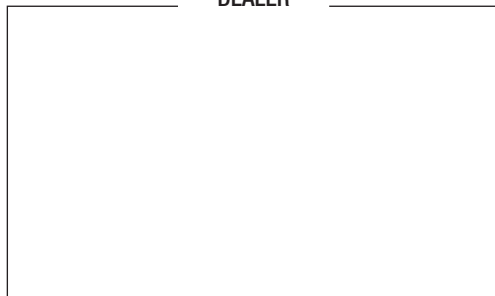

Riello Cleaning Machines S.p.A.

Registered Office

Via Enrico Fermi, 43 - 37136 Verona (VR) - Italy

Headquarters

Via Circonvallazione, 5 - 27020 Dorno (PV) - Italy

P. +39 0382 848811 - F. +39 0382 84668 - M. info@riellocm.com



ghibli.com

