

INPUMP 90.2 SP CF

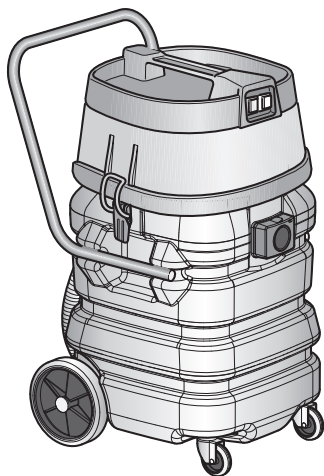

IT Uso e manutenzione

CE

8050967
ed. 09/2025



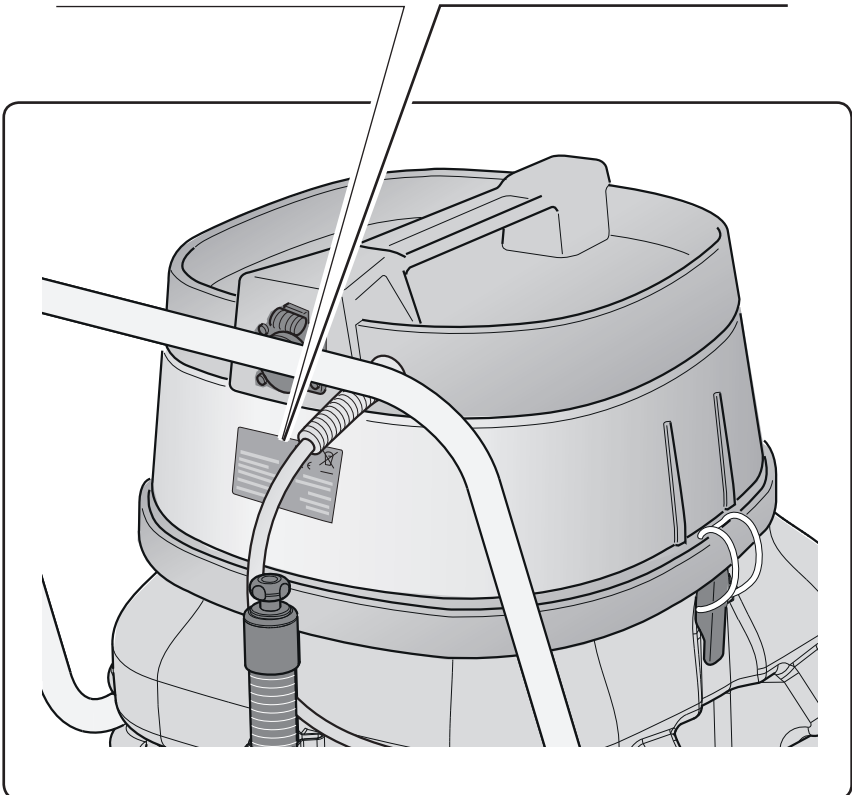
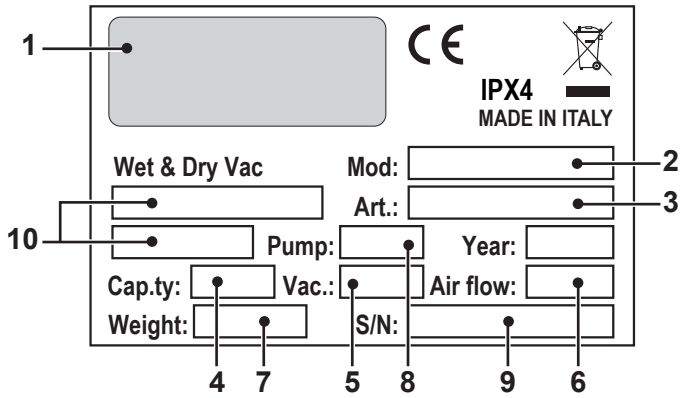

	1	2	3	4
IT	Produttore	Modello	Articolo	Capacità fusto
EN	Manufacturer	Model	Article	Container capacity
FR	Producteur	Modèle	Article	Capacité de la cuve
DE	Hersteller	Modell	Artikel	Fassungsvermögen des Körpers
ES	Fabricante	Modelo	Artículo	Capacidad del bidón
PT	Produtor	Modelo	Artigo	Capacidade do reservatório
NL	Producent	Model	Artikel	Inhoud reservoir
CS	Výrobce	Model	Typ	Obsah nádoby
RU	Изготовитель	Модель	Артикул	Емкость бака
PL	Producent	Model	Artykuł	Pojemność zbiornika
AR	الصانع	الطراز	النوع	سعة الخزان

	5	6	7
IT	Capacità aspirazione	Portata d'aria	Peso macchina
EN	Vacuum	Air flow	Machine weight
FR	Capacité d'aspiration	Débit d'air	Poids machine
DE	Ansaugleistung	Luftdurchsatz	Maschinengewicht
ES	Capacidad de aspiración	Caudal de aire	Peso de la máquina
PT	Capacidade de aspiração	Caudal de ar	Peso da máquina
NL	Zuigcapaciteit	Luchtdebiet	Machine gewicht
CS	Sací výkon	Množství dopravovaného vzduchu	Hmotnost stroje
RU	Мощность всасывания	Расход воздуха	Вес машины
PL	Podciśnienie (mbar)	Przepływ powietrza	Hmotnost stroje
AR	قدرة الشفط	تدفق الهواء	وزن الآلة

	8	9	10
IT	Pompa acqua	N° Matricola	Caratteristiche elettriche
EN	Water pump	Serial N°	Electrical characteristics
FR	Pompe à eau	N° Matricule	Caractéristiques électriques
DE	Wasserpumpe	Matrikelnr.	Elektrische Eigenschaften
ES	Bomba de agua	N° Matrícula	Características eléctricas
PT	Bomba de água	Número de série	Características elétricas
NL	Waterpomp	Serienummer	Elektrische eigenschappen
CS	Vodní pumpa	Výrobní č.	Elektrické údaje
RU	Водяной насос	Заводской №	Электрические характеристики
PL	Pompa wodna	Nr. Fabryczny	Właściwości elektryczne
AR	مضخة مياه	الرقم التسلسلي	المواصفات الكهربائية

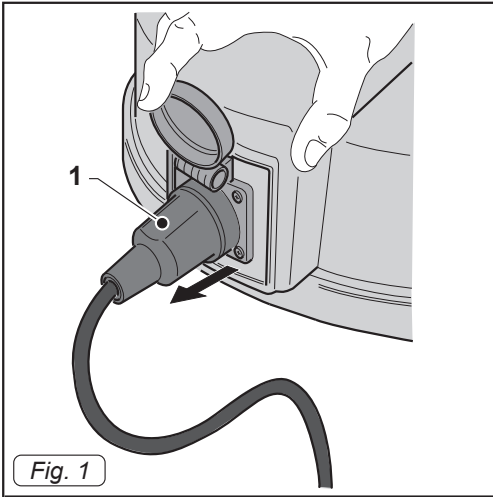

Fig. 1

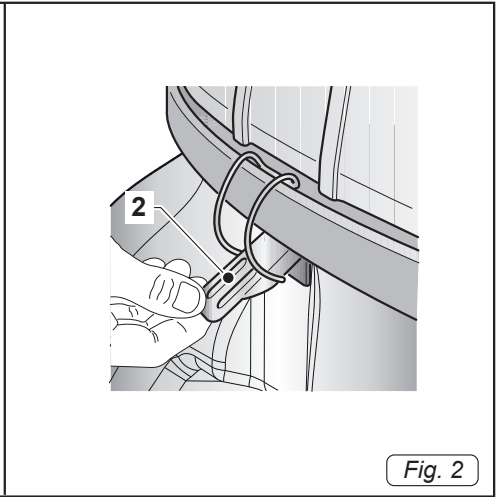

Fig. 2

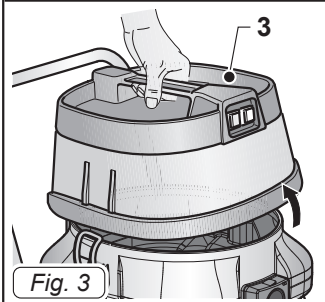

Fig. 3

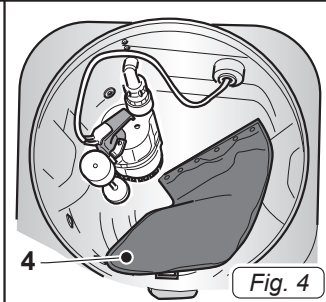

Fig. 4

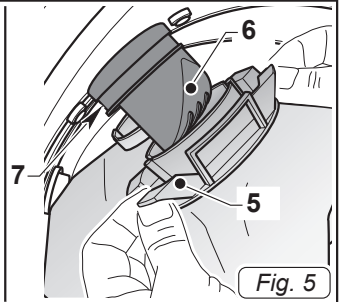

Fig. 5

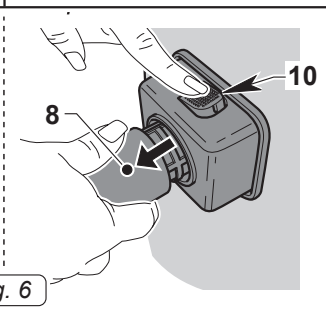
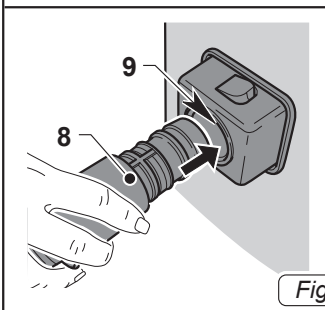

Fig. 6

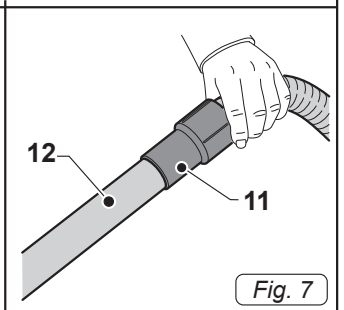

Fig. 7

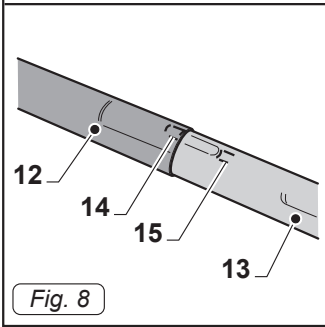

Fig. 8

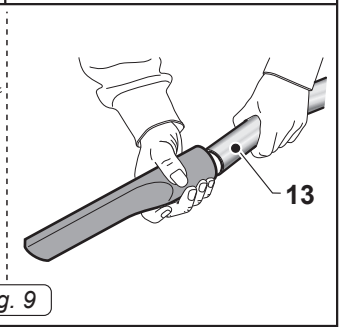
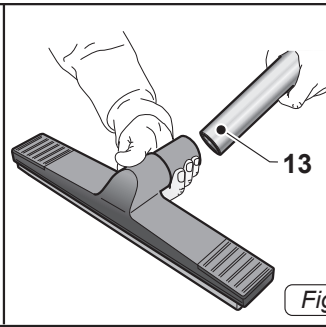

Fig. 9

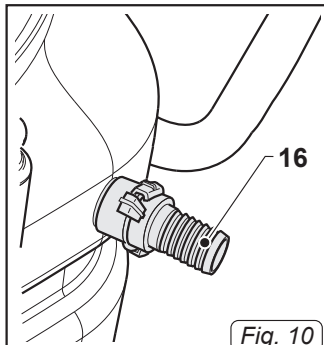

Fig. 10

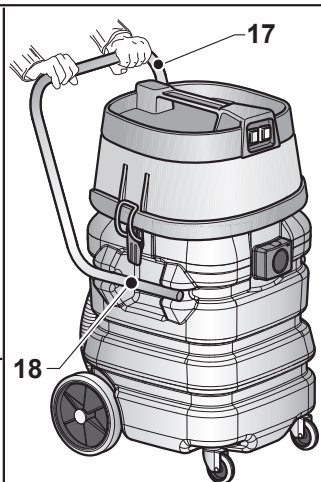

Fig. 11

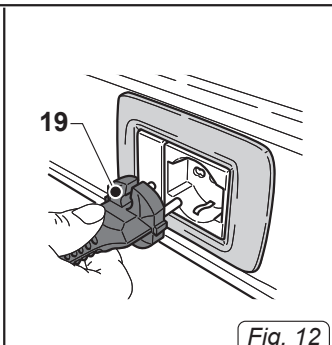

Fig. 12

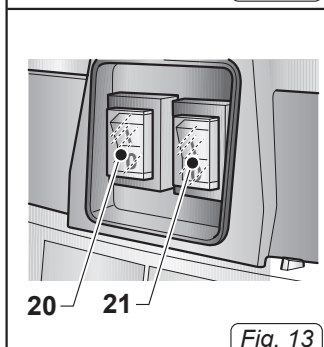

Fig. 13

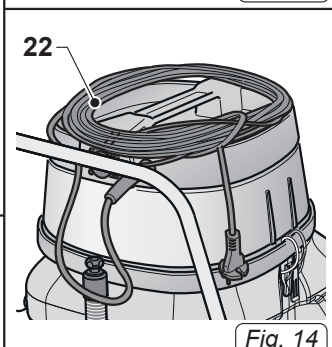

Fig. 14

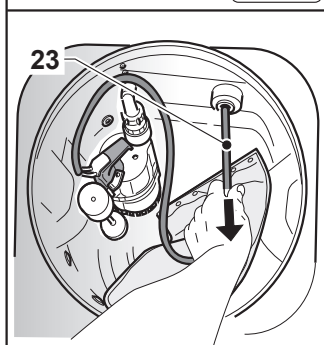

Fig. 15

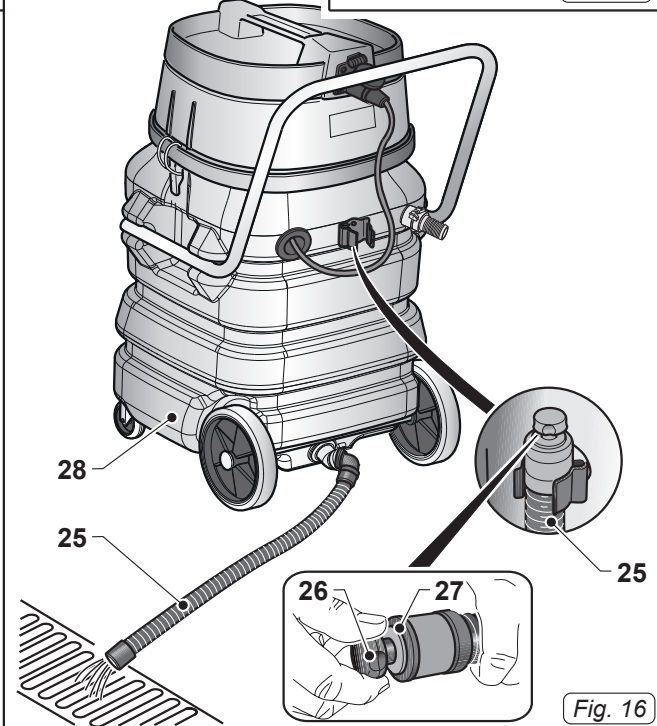
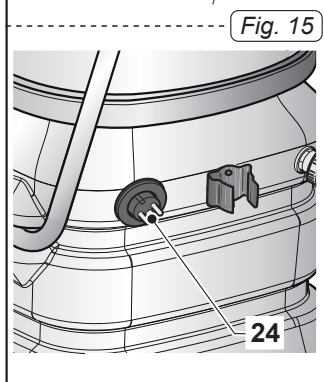
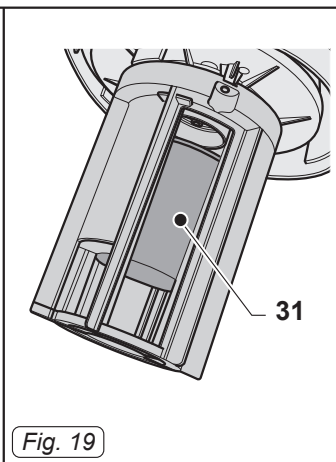
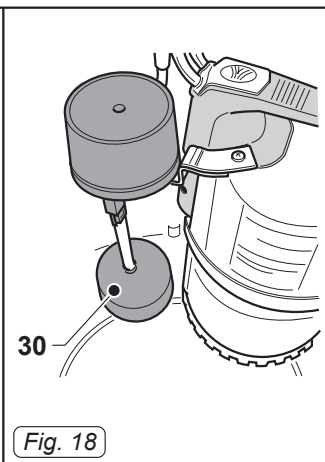
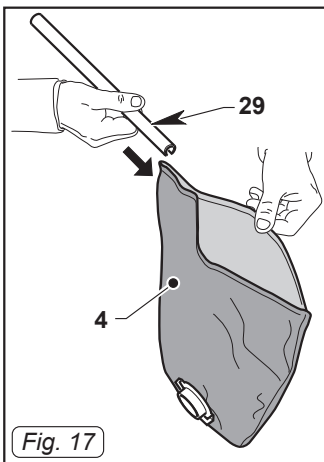

Fig. 16





Italiano.....ITALIANO - 1
(Istruzioni originali)

CARATTERISTICHE TECNICHE

Alimentazione elettrica	220 - 240 V~	
Potenza	1900 W	
Capacità serbatoio	90 l	
Capacità utile	56 l	
Prestazione aspirazione	190 mbar	
Livello sonoro	65 dB(A)	
Lunghezza cavo	10 m	
Peso (senza accessori)	31.1 kg	
Dimensioni	620 x 480 x 930 mm	
Pompa evacuazione	Portata acqua	max 220 l/min
	Potenza massima	370 W
	Prevalenza	max 8 m (portata 20 l/min)
Accessori in dotazione	Ø 40 mm	

INTRODUZIONE



PERICOLO:

Prima di utilizzare la macchina leggere attentamente il libretto “AVVERTENZE DI SICUREZZA PER ASPIRATORI” allegato al presente e le integrazioni riportate di seguito.

TIPO D'USO

Questo apparecchio è stato concepito per aspirare acque chiare come da tabella dati tecnici presente nella parte introduttiva del manuale. Solo per questo utilizzo è stato concepito.



PERICOLO:

Il costruttore non può essere ritenuto responsabile per eventuali danni dovuti ad un uso improprio o scorretto.

Qualsiasi altro utilizzo solleva il costruttore da responsabilità per danni a persone e/o cose e fa decadere qualsiasi condizione di garanzia.

USO SCORRETTO

Non utilizzare l'apparecchio per:

- Aspirare sostanze infiammabili, esplosive, corrosive, tossiche.
- Aspirare sostanze calde.
- Non utilizzare l'apparecchio per aspirare polveri.

Non utilizzare l'apparecchio in ambienti con rischio di esplosione.

PREPARAZIONE APPARECCHIO

- Staccare la spina (1 Fig. 1) di alimentazione pompa di evacuazione.
- Sganciare le leve (2 Fig. 2) e rimuovere il coperchio (3 Fig. 3) completo di gruppo motore.
- Verificare che sia presente il filtro in rete (4 Fig. 4) all'interno del serbatoio.
- Se il filtro in rete (4 Fig. 4) non è presente, montarlo agendo come segue:
Calzare la ghiera in plastica (5 Fig. 5) del sacchetto nella bocchetta (6 Fig. 5) fino a sentire il click di aggancio della ghiera nella gola (7 Fig. 5).
- Rimontare il coperchio e bloccarlo tramite le leve (2 Fig. 2).
- Inserire la spina (1 Fig. 1) sulla relativa presa.
- Introdurre, fino a finecorsa, il manicotto (8 Fig. 6) del tubo di aspirazione nella bocchetta (9 Fig. 6) presente sul fusto.
- Per sganciare il manicotto (8 Fig. 6) premere e mantenere premuto il pulsante (10 Fig. 6) quindi tirare verso l'esterno il manicotto (8 Fig. 6).
- Unire al tubo flessibile (11 Fig. 7) la prolunga (12 Fig. 7).
- Unire le due prolunghe rigide (12-13 Fig. 8) facendo coincidere i due riferimenti (14-15 Fig. 8).
- Unire alla prolunga rigida (13 Fig. 9) l'accessorio voluto (bocchetta aspira liquidi o lancia piatta).
- Collegare un tubo flessibile al bocchettone di scarico da 30 mm (16 Fig. 10).

USO DELL'APPARECCHIO

- L'apparecchio è dotato di ruote e quindi può essere spinto tramite il maniglione (17 Fig. 11).
- Il suo sollevamento deve essere effettuato da due persone tramite le maniglie (18 Fig. 11) ricavate nella parte inferiore del maniglione.

Avviamento dell'apparecchio

- Inserire la spina (19 Fig. 12) nella presa di corrente e controllare che la spina (1 Fig. 1) di alimentazione pompa di evacuazione sia correttamente inserita.
- A seconda della potenza richiesta è possibile avviare un solo motore premendo l'interruttore (20 Fig. 13) su "1" oppure entrambi gli interruttori (20-21 Fig. 13) se è richiesta una maggiore forza aspirante.



NOTA:

Il funzionamento della pompa di evacuazione è comandato da un galleggiante di start posizionato all'interno del serbatoio; per assicurare il corretto funzionamento e raffreddamento della pompa, la stessa si avvia quando all'interno del serbatoio il livello dell'acqua raggiunge 1 cm di altezza e si ferma quando il livello scende al di sotto di tale altezza.



NOTA:

Nel caso il serbatoio di recupero si riempie, si ha un aumento di rumore e l'apparecchio non aspira più, spegnere quindi l'apparecchio e svuotare il serbatoio.

Spegnimento dell'apparecchio

- Premere gli interruttori (20-21 Fig. 13) su "0" per spegnere l'apparecchio.
- Staccare la spina (19 Fig. 12) dalla presa di corrente.
- Avvolgere il cavo (22 Fig. 14) e posizionarlo sulla testata del coperchio.
- Staccare la spina (1 Fig. 1) di alimentazione pompa di evacuazione.
- Sganciare le leve (2 Fig. 2) e rimuovere il coperchio (3 Fig. 3) completo di gruppo motore.
- Dall'interno del serbatoio, tirare il cavo (23 Fig. 15) fino a collocare la spina di alimentazione pompa di evacuazione nella sua sede (24 Fig. 15).

PULIZIA E MANUTENZIONE



PERICOLO:

Prima di effettuare qualsiasi operazione di manutenzione rimuovere la spina dalla presa di corrente.

Svuotamento serbatoio di recupero

- Sganciare il tubo di scarico (25 Fig. 16) da relativo supporto.
- Svitare il pomello (26 Fig. 16), rimuovere il tappo (27 Fig. 16) del tubo di scarico (25 Fig. 16) e svuotare il liquido contenuto nel serbatoio di recupero (28 Fig. 16).

Pulizia giornaliera

Controllo e pulizia filtro in rete

- Rimuovere la testata come indicato in precedenza.
- Rimuovere il filtro in rete (4 Fig. 4).
- Aprire il filtro (4 Fig. 17) sfilando la chiusura a slitta (29 Fig. 17), risciacquarlo e svuotarlo dagli eventuali residui solidi quindi richiudere il filtro con la chiusura a slitta (29 Fig. 17) e rimontarlo come descritto in precedenza.
- Rimontare il tutto procedendo in senso inverso allo smontaggio.

Pulizia apparecchio

- Pulire il corpo apparecchio utilizzando un panno umido d'acqua o detergente neutro.
- Rimuovere la testata come indicato in precedenza e pulire l'interno del serbatoio con acqua corrente dai residui di sporco che possono intralciare il corretto funzionamento, quindi svuotarlo, avviando la pompa di evacuazione in modo da pulire sia la pompa che la tubazione di scarico. Rimontare il tutto procedendo in senso inverso allo smontaggio.



NOTA:

Pulire accuratamente il galleggiante di start (30 Fig. 18) controllando che scorra correttamente senza impedimenti.



PERICOLO:

Non lavare l'apparecchio con getti d'acqua.

Controlli periodici

Controllo funzionalità galleggiante

- Rimuovere la testata come indicato in precedenza.
- Verificare che il galleggiante (31 Fig. 19) sia integro e che scorra liberamente nella sua sede.

PROBLEMA	CAUSA	RIMEDIO
Aspiratore non funziona.	Interruttore non premuto.	Premere l'interruttore.
	Spina non inserita.	Inserire la spina nella presa di corrente.
	Mancanza corrente.	Verificare la linea di alimentazione.
L'aspirazione non è soddisfacente.	Filtro a rete pieno o intasato.	Scaricare o pulire il filtro a rete.
	Accessori o tubi otturati.	Controllare e pulire il tubo flessibile e la bocchetta di aspirazione.
	Listello in gomma della bocchetta aspira liquidi consumata o rovinata.	Controllare e sostituire la bocchetta aspira liquidi.
Non scarica.	Pompa evacuazione spenta.	Controllare che la spina della pompa evacuazione sia inserita nella presa di corrente sulla testata.

DEALER



Riello Cleaning Machines S.p.A.

Registered Office

Via Enrico Fermi, 43 - 37136 Verona (VR) - Italy

Headquarters

Via Circonvallazione, 5 - 27020 Dorno (PV) - Italy

P. +39 0382 848811 - F. +39 0382 84668 - M. info@riellocm.com



ghibli.com - wirbel.it

