

RACER / RANGER

R 85 FD 65 Lithium

R 85 FD 75 Lithium

R 115 FD 75 Lithium

R 115 FD 85 Lithium







IT Uso e manutenzione

CE

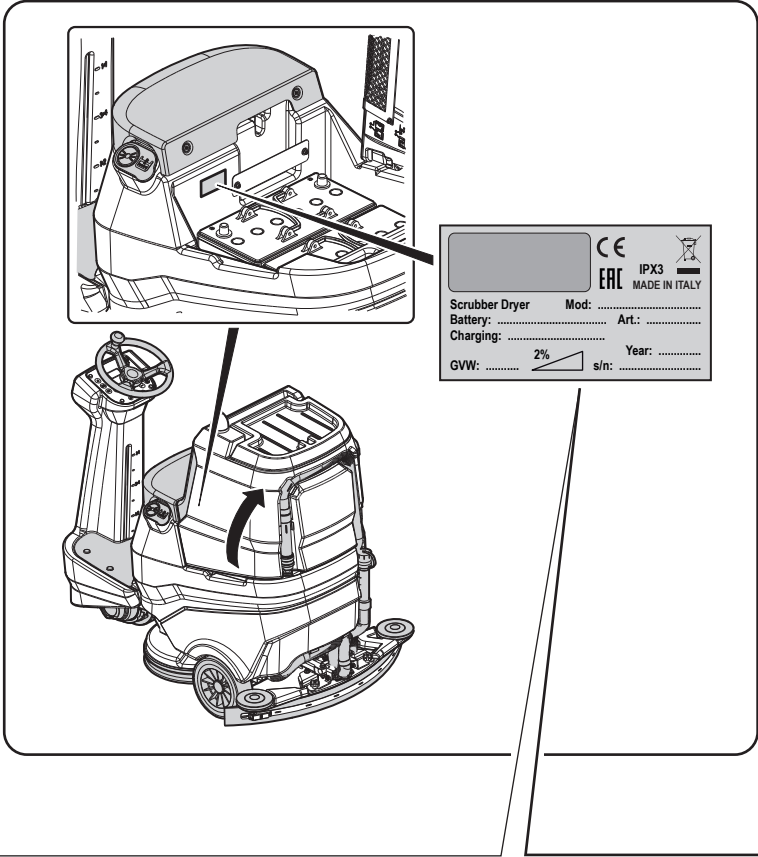



49.0369.00
ed. 10/2025











Scrubber Dryer Mod:
 Battery:VW Art.:
 Charging:
 GVW: 2% s/n: Year:

1 

2 • Battery:VW Art.:
 • Charging:

3 s/n:
 4 IPX3
 5 GVW:
 6 Year:
 7 Art.:
 8 Mod:
 9 

	1	2	3
IT	Produttore	Caratteristiche elettriche	N° Matricola
EN	Manufacturer	Electrical characteristics	Serial N°
FR	Producteur	Caractéristiques électriques	N° Matricule
DE	Hersteller	Elektrische Eigenschaften	Serien-Nr.
ES	Fabricante	Características eléctricas	N° Matricola
PT	Produtor	Características eléctricas	Número de série
NL	Producent	Elektrische eigenschappen	Serienummer
CS	Výrobce	Elektrické údaje	Výrobní č.
RU	Изготовитель	Электрические характеристики	Заводской №
PL	Producent	Specyfikacja elektryczna	Numer seryjny
AR	الصانع	المواصفات الكهربائية	الرقم التسلسلي

	4	5	6
IT	Grado di protezione	Peso in ordine di marcia	Anno di costruzione
EN	Degree of protection	Weight in running order	Year of manufacture
FR	Degré de protection	Poids en ordre de marche	Année de construction
DE	Schutzgrad	Gewicht bei Betrieb	Baujahr
ES	Grado de protección	Peso en orden de marcha	Año de fabricación
PT	Grau de protecção	Peso em ordem de marcha	Ano de construção
NL	Beschermingsgraad	Gewicht in rijklare toestand	Bouwjaar
CS	Úroveň ochrany	Hmotnost v provozním stavu	Rok výroby
RU	Βαθμός προστασίας	Βάρος στην λειτουργία	Έτος κατασκευής
PL	Stopień zabezpieczenia	Ciężar podczas eksploatacji	Rok produkcji
AR	درجة الحماية	الوزن في وضعية التشغيل	سنة الصنع

	7	8	9
IT	Codice articolo	Modello	Massima pendenza superabile
EN	Item code	Model	Maximum superable slope
FR	Référence de l'article	Modèle	Pente maximum surmontable
DE	Artikelnummer	Modell	Maximal befahrbare Steigung
ES	Código del artículo	Modelo	Máxima pendiente que se puede superar
PT	Código do artigo	Modelo	Máximo declive transponível
NL	Artikelcode	Model	Maximaal berijdbare hellingsgraad
CS	Kód položky	Model	Maximální překonatelný sklon
RU	Код изделия	Модель	Максимальный преодолимый наклон
PL	Kod artykułu	Model	Maksymalnie superable stoku
AR	رمز المنتج	الطراز	أقصى درجة ميلان قابلة للتخطي

IT

Italiano.....IT - 1
(Istruzioni originali)

Gentile cliente,

La ringraziamo per aver scelto un nostro prodotto per la pulizia dei suoi ambienti.

La lavasciuga pavimenti da lei acquistata è stata progettata per soddisfare l'utilizzatore in termini di semplicità di utilizzo e affidabilità nel tempo.

Noi siamo coscienti che un buon prodotto per restare tale, nel tempo, necessita di continui aggiornamenti mirati a soddisfare le aspettative di chi, quotidianamente, ne fa uso. In tal senso, noi ci auguriamo di avere in lei non solo un cliente soddisfatto ma anche un partner che non esita a trasmetterci opinioni e idee derivanti dalla personale quotidiana esperienza.

INDICE

INDICE	2
DATI TECNICI	3
1.1 - INTRODUZIONE	4
1.1.a - Posizione operatore.....	4
1.1.b - Avvertenze generali durante l'uso della macchina.....	4
1.2 - USO NON PREVISTO DELLA MACCHINA	5
2.1 - CONOSCENZA DELLA MACCHINA (Fig. A)	5
3.1 - DISIMBALLO (Fig. B)	5
3.1.a - Installazione batteria (Fig. A).....	5
3.1.b - Scarico macchina dal bancale in legno (Fig. B).....	5
4.1 - ASSEMBLAGGIO COMPONENTI	6
4.1.a - Installazione tergitore (Fig. C).....	6
4.1.b - Installazione spazzole.....	6
5.1 - CARICA DELLA BATTERIA (Fig. G)	6
6.1 - DESCRIZIONE COMANDI MACCHINA	7
6.1.a - Pannello comandi (Fig. F).....	7
6.1.b - Pedale acceleratore (Fig. A).....	9
7.1 - DISPLAY (Fig. F)	10
8.1 - EMERGENZA	11
9.1 - DISPOSITIVI DI SICUREZZA (Fig. A)	11
10.1 - RIEMPIMENTO SERBATOIO (Fig. D)	11
10.2 - TANICA DETERGENTE CHIMICO (se presente) (Fig. E)	12
11.1 - FUNZIONAMENTO (Fig. A-F)	12
11.1.a - Controlli prima dell'uso.....	12
11.1.b - Preparazione macchina e scelta ciclo.....	12
11.1.c - Uso della macchina.....	13
11.1.d - Fine uso e spegnimento.....	13
12.1 - SCARICO ACQUA DI RECUPERO (Fig. H)	14
13.1 - MANUTENZIONE E PULIZIA	14
13.2 - OPERAZIONI DA EFFETTUARE OGNI GIORNO	14
13.2.a - Svuotamento e pulizia serbatoio acqua pulita (Fig. I).....	14
13.2.b - Pulizia serbatoio acqua di recupero (Fig. J).....	15
13.2.c - Pulizia tergitore (Fig. K).....	15
13.3 - OPERAZIONI DA EFFETTUARE OGNI 3 MESI	15
13.3.a - Controllo stato di usura catena sterzo (Fig. L).....	15
13.4 - OPERAZIONI DA EFFETTUARE SECONDO NECESSITÀ	15
13.4.a - Sostituzione spazzole (Fig. M).....	15
13.4.b - Regolazione della gomma paraspruzzi (Fig. M).....	16
13.4.c - Sostituzione gomme tergitore (Fig. K).....	16
13.4.d - Regolazione incidenza tergitore (Fig. N).....	16
13.4.e - Regolazione pressione del tergitore (Fig. O).....	17
13.4.f - Pulizia filtro acqua pulita (Fig. P).....	17
13.4.g - Rubinetto scarico vano batteria (Fig. A).....	17
13.4.h - Controllo stato di usura delle tre ruote (Fig. A).....	17
14.1 - IMPOSTAZIONE PARAMETRI (Fig. F)	18
14.1.a - Parametri OPERATORE.....	18
15.1 - CONTROLLO/SOSTITUZIONE DEI FUSIBILI	20
16.1 - ALLARMI DURANTE IL FUNZIONAMENTO (Fig. F)	20
17.1 - RICERCA GUASTI	23
18.1 - DEMOLIZIONE DELLA MACCHINA	24
19.1 - SCHEMA ELETTRICO	25

DATI TECNICI

	RACER R 85		RANGER R 115	
	FD 65	FD 75	FD 75	FD 85
Tipo di guida	Operatore a bordo			
Caratteristiche				
Funzionamento e alimentazione	Batteria 24 V			
Tipo di batteria	N° 1 - 24V 100Ah (Li)		N° 1 - 24V 200Ah (Li)	
Potenza installata	2160 W		2210 W	
Autonomia di lavoro	2 h (100Ah Li)		4 h (200Ah Li)	
Avanzamento	Trazione avanti / indietro			
Larghezza pista lavaggio	650 mm	750 mm	750 mm	850 mm
Larghezza di aspirazione	850 mm	950 mm	950 mm	1050 mm
Resa oraria teorica	4000 m ² /h	4500 m ² /h	4500 m ² /h	5000 m ² /h
Resa oraria pratica	2400 m ² /h	2700 m ² /h	2700 m ² /h	3000 m ² /h
Vibrazione sistema mano-braccio (ISO 5349-1)	< 2,5 m/s ²			
Vibrazione corpo intero (ISO 2631-1)	< 0,5 m/s ²			
Pressione sonora (ISO 11203) (LpA)	63 dB(A)			
Pressione sonora modalità silenziosa (LpA)	57 dB(A)			
Codice IP	IPX3			
Spazzole				
Diametro / pad / numero	330 mm / 13" / 2	380 mm / 15" / 2	380 mm / 15" / 2	430 mm / 17" / 2
Potenza motore / numero	500 W / 2			
Velocità di rotazione spazzola	165 giri/min.			
Pressione specifica	30 gr/cm ²	21 gr/cm ²	21 gr/cm ²	17 gr/cm ²
Pressione specifica (extrapressione)	46 gr/cm ²	32 gr/cm ²	43 gr/cm ²	34 gr/cm ²
Trazione				
Pendenza massima di utilizzo in fase di lavoro	2 %			
Pendenza massima superabile a vuoto (*)	12 %			
Potenza motore	600 W			
Velocità massima avanzamento in lavoro	6 km/h			
Aspirazione				
Potenza motore	550 W			
Depressione (colonna acqua)	125 mbar / 1250 mmH ₂ O			
Portata d'aria	30 l/sec			

	RACER R 85		RANGER R 115	
	FD 65	FD 75	FD 75	FD 85
Serbatoio				
Tipologia	Doppio serbatoio			
Capacità soluzione	80 l		110 l	
Capacità recupero	85 l		115 l	
Dimensioni				
Dimensioni corpo macchina (lung. x larg. x alt.)	1375 x 705 x 1230 mm		1470 x 770 x 1365 mm	
Larghezza macchina - testata spazzole	715 mm	785 mm	785 mm	890 mm
Larghezza macchina - tergitore	885 mm	950 mm	950 mm	1055 mm
Dimensioni vano batteria (lung. x larg. x alt.)	380 x 540 x 310 mm		380 x 625 x 440 mm	
Peso				
Peso a vuoto	213 kg		246 kg	
Peso con batteria Litio 24V 100Ah	236 kg		-	
Peso con batteria Litio 24V 200Ah	-		289 kg	
Peso in ordine di marcia (GVW)	490 kg		691 kg	

(*) La macchina è stata testata nelle seguenti condizioni:

- Batteria standard
- Serbatoi vuoti
- Rampa in cemento grezzo
- Lunghezza rampa 15 m
- 75 kg di operatore

1.1 - INTRODUZIONE



NOTA:

I numeri e riferimenti figura riportati tra le parentesi si riferiscono ai componenti indicati nel foglio illustrativo allegato.



PERICOLO:

Prima di utilizzare la macchina leggere attentamente il libretto “AVVERTENZE DI SICUREZZA PER LA VASCIUGA PAVIMENTI” allegato al presente e le integrazioni riportate di seguito.

1.1.a - Posizione operatore

L'operatore, durante l'uso della macchina è seduto sul sedile con le mani sul volante.

1.1.b - Avvertenze generali durante l'uso della macchina

- NON abbandonare la macchina su superfici inclinate.
- È assolutamente vietato curvare in rampa; pericolo di ribaltamento.
- Evitare di utilizzare la macchina in ambienti con rischio di caduta oggetti.

1.2 - USO NON PREVISTO DELLA MACCHINA

- Non utilizzare la macchina con serbatoio di recupero aperto.
- Non circolare con piedi/gambe a ciondolini.
- Non effettuare sterzate repentine in particolare in discesa.



AVVERTENZA:

La macchina è abilitata al trasporto di una SOLA persona.

2.1 - CONOSCENZA DELLA MACCHINA (Fig. A)

- (1) Volante con pannello di controllo e comandi
- (2) Chiave di avviamento
- (3) Sedile
- (4) Sensore presenza operatore
- (5) Pulsante di EMERGENZA, per l'arresto immediato di tutte le funzioni
- (6) Pedana appoggiapiedi
- (7) Pedale acceleratore
- (8) Ruote posteriori
- (9) Luce di lavoro (opzionale)
- (10) Girofaro (opzionale)
- (11) Serbatoio acqua di recupero
- (12) Coperchio serbatoio acqua di recupero
- (13) Serbatoio acqua pulita
- (14) Tappo
- (15) Tubo scarico acqua di recupero
- (16) Tubo aspirazione acqua tergitoro
- (17) Tubo scarico acqua pulita
- (18) Tubo di livello serbatoio acqua pulita
- (19) Gruppo testata portaspazzole
- (20) Gruppo tergitoro
- (21) Vano portadocumenti
- (22) Filtro acqua
- (23) Ruota direzionale e di trazione
- (24) Aggancio supporto per tergitoro
- (25) Piede di sostegno serbatoio di recupero

3.1 - DISIMBALLO (Fig. B)

Una volta rimosso l'imballo come indicato nel foglio istruzioni sull'imballo stesso, controllare l'integrità della macchina e di tutti i componenti in dotazione.

Se si riscontrano danni evidenti contattare il concessionario di zona e il trasportatore entro 3 giorni dal ricevimento.

- Rimuovere la busta e le scatole (26) contenente gli accessori in dotazione:
 - (20) Gruppo tergitoro.
 - (32) N° 2 spazzole.
- Sollevare il gruppo serbatoio e prelevare la documentazione dall'apposita busta:
 - (33) Manuale d'uso e manutenzione della macchina.
 - (34) Manuale istruzioni caricabatteria.

3.1.a - Installazione batteria (Fig. A)



AVVERTENZA:

La sostituzione, installazione e connessione della batteria al litio deve essere eseguita esclusivamente da personale specializzato.

3.1.b - Scarico macchina dal bancale in legno (Fig. B)

- Rimuovere il blocchetto di legno (27) posizionato davanti alla ruota anteriore.
- Posizionare la rampa (28) davanti al bancale in legno come indicato nel foglio istruzioni sull'imballo.
- Sedersi sul sedile (3) in posizione di guida.
- Ruotare la chiave di accensione (2) su "ON".
- Agire sul pulsante di direzione marcia (31)



con l'icona "↑" sul display, quindi premere il pedale acceleratore (7) e con cautela scendere dal bancale (29).

4.1 - ASSEMBLAGGIO COMPONENTI

4.1.a - Installazione tergitore (Fig. C)

- Inserire il tergitore (20) nella piastra di supporto (35) e fissarlo con le leve (36) ruotandole in senso orario.
- Collegare il tubo di aspirazione (16) con il raccordo (37) del tergitore.

4.1.b - Installazione spazzole

- Vedere procedura nel paragrafo "13.4.a - Sostituzione spazzole (Fig. M)".

5.1 - CARICA DELLA BATTERIA (Fig. G)

Lo stato di carica della batteria è visualizzabile dall'indicatore batteria (45).

Caricare la batteria ad ogni fine lavoro o almeno quando il simbolo batteria "  " inizia a lampeggiare, corrispondente a circa il 20% di carica residua sull'indicatore batteria.



NOTA:

È possibile caricare la batteria al litio anche con ricariche parziali.



PERICOLO:

Non lasciare la batteria al litio a un basso livello di carica.

LASCIARE LA MACCHINA CON UN BASSO LIVELLO DI CARICA PUO' PORTARE AL BLOCCO IRREVERSIBILE DELLA BATTERIA RENDENDO-LA INUTILIZZABILE.

Tutte le volte che la batteria scende sotto al 20% di carica residua, visualizzabile sull'indicatore batteria (45), carica immediatamente al termine del lavoro.

Quando la percentuale è a circa il 10% di carica residua le funzioni di pulizia si arrestano, rimane attiva solo la trazione. In questo caso portarsi sul luogo di carica e ricaricare immediatamente la batteria.

Effettuare la carica della batteria in locali ben areati e conformi alle norme vigenti nel paese di utilizzo.

Per le informazioni relative alla sicurezza attenersi a quanto descritto nel capitolo 1 del presente manuale.



AVVERTENZA:

Per le informazioni e le avvertenze relative alla batteria al litio e al caricabatteria di bordo attenersi a quanto indicato nel manuale del caricabatteria allegato al presente.

- Portarsi con la macchina nei pressi della stazione di carica della batteria.
- Ruotare la chiave (2 Fig. F) su "OFF" per spegnere la macchina.
- Sollevare il serbatoio acqua di recupero (11) assicurandosi che sia vuoto.
- Nel vano batteria, scollegare la connessione batteria (38) dal connettore principale della macchina (39).
- Collegare la connessione batteria (38) al connettore del caricabatteria (40).
- Prelevare e collegare la spina (75) del caricabatteria (47) alla rete elettrica (la tensione e la frequenza di rete devono essere uguali ai valori corrispondenti del caricabatteria, riportati sulla targhetta matricolare della macchina).



NOTA:

Durante il ciclo di carica, con la chiave di avviamento (2) ruotata su "ON", è possibile visualizzare la percentuale di caricamento sull'indicatore batteria (45).

- Quando la percentuale di carica arriva al 100%, il ciclo di carica della batteria è terminato.
- Assicurarsi che la macchina sia spenta con la chiave (2 Fig. F) ruotata su "OFF".
- Scollegare la spina (75) del caricabatteria (47) dalla rete elettrica.
- Scollegare la connessione batteria (38) dal connettore del caricabatteria (40).
- Ricollegare la connessione batteria (38) al connettore principale della macchina (39).
- Abbassare con cautela il serbatoio acqua di recupero (11).



AVVERTENZA:

Nei lunghi periodi di inutilizzo della macchina, mantenere la batteria a uno stato di carica superiore al 50%. Sottoporre la batteria a un ciclo di carica almeno ogni 6 mesi.

6.1 - DESCRIZIONE COMANDI MACCHINA

6.1.a - Pannello comandi (Fig. F)

(2) Chiave di avviamento

- Ruotata in senso orario "ON" inserisce tensione ai circuiti abilitando il funzionamento della macchina.
- Ruotata in senso antiorario "OFF" toglie tensione ai circuiti ed è in posizione di estrazione.

(30) Pulsanti regolazione velocità massima





È possibile regolare la velocità massima di avanzamento tramite i pulsanti (30a) 

e (30b) .

- Premendo completamente il pedale acceleratore (7) la velocità sarà proporzionata al valore massimo impostato.

- Quando sul display (41) tutti i simboli velocità  sono chiari il pedale acceleratore (7) è inibito e la macchina rimane ferma.

(31) Pulsante di direzione marcia

- Premendo il pulsante (31) , con l'icona  sul display, la macchina procede con marcia avanti.
- Premendo il pulsante (31) , con l'icona  sul display, la macchina procede in retromarcia e si inserisce il cicalino di retromarcia.



NOTA:

La velocità massima in retromarcia è impostabile come la marcia in avanzamento tramite i pulsanti (30).

(41) Display

- Vedere al capitolo specifico.

(42) Pulsante "Ready to go"

- Premendo il pulsante (42) sul display si visualizza l'icona  e si avviano ad una impostazione standard le seguenti funzioni:
 - Abbassamento della testata e rotazione delle spazzole.
 - Abbassamento del tergitore e avvio dell'impianto di aspirazione.
 - Velocità di lavoro = 3^a tacca (3,6 km/h).
 - Flusso acqua = 3^a tacca.
 - Agente chimico = 3^a tacca (1%).
 - Aspirazione = normale (100%).
 - Pressione spazzole = normale.
- Con questa funzione standard attivata è possibile premere qualsiasi pulsante di lavoro per ogni modifica o regolazione.



Se necessario, quando è stata impostata una modifica sulle funzioni di lavoro, è possibile memorizzarla operando come indicato di seguito:

- Premere e mantenere premuto per 3 secondi il pulsante (42); la conferma della memorizzazione è indicata sul display (41) dal lampeggio "UPLOADED".
- Per disattivare il nuovo settaggio e ritornare ai valori standard delle impostazioni, premere nuovamente e mantenere premuto per 3 secondi il pulsante (42); la conferma è indicata sul display (41) dal lampeggio "RESET".

(43) Pulsante ECO

- In fase di lavoro, premendo il pulsante (43) sul display si visualizza l'icona "ECO", i parametri di acqua, agente chimico, aspirazione e pressione testata assumono i seguenti valori:
 - Flusso acqua = 3[^] tacca.
 - Agente chimico = 3[^] tacca (1%).
 - Aspirazione = silenziosa (50%).
 - Pressione spazzole a terra = normale.

(44) Pulsante aspiratore / modalità silenziosa

- Premendo il pulsante (44) si avvia l'aspiratore e sul display si visualizza l'icona "", e, se è inserita la marcia avanti o se la macchina è in folle, il tergitoro si abbassa.
- Con la funzione aspirazione accesa, alla successiva pressione sul pulsante (44) si riduce la velocità della turbina di aspirazione riducendo sensibilmente il rumore emesso dalla macchina; con la funzione abilitata sul display si visualizza l'icona "".
- Alla successiva pressione sul pulsante (44) l'aspiratore si arresta, il tergitoro si solleva e sul display le icone del sistema aspirazione si spengono.



NOTA:

Con macchina ferma, tergitoro abbassato e chiave di accensione (2) in posizione "ON" dopo un periodo di tempo di inattività il tergitoro si solleva automaticamente.



(45) Indicatore batteria

- Fornisce le seguenti informazioni sulla batteria al litio:
 - Percentuale di carica residua.
 - Stato di utilizzo - "STANDBY", "CHARGE", "DISCHARGE".
 - Tempo operativo disponibile "TIME LEFT", stimato al momento della lettura con le varie funzioni attivate.



(46) Pulsante spazzole / modalità extrapressione

- Premendo il pulsante (46) si abbassa la testata spazzole e sul display si visualizza l'icona "".
- Le spazzole iniziano a ruotare quando si preme il pedale acceleratore, si fermano quando il pedale acceleratore è sollevato.



NOTA:

Le spazzole ruotano sia con la marcia avanti che con la retromarcia e con regolazione velocità (30) a "0".



NOTA:

Con macchina ferma, testata abbassata e spazzole ferme con chiave di accensione (2) in posizione "ON", dopo un periodo di tempo di inattività la testata portaspazzole spazzole si solleva automaticamente.

- Con le spazzole a terra e in funzione, alla successiva pressione sul pulsante (46) si attiva l'extra pressione; con la funzione abilitata sul display si visualizza l'icona "



**NOTA:**



La funzione extra pressione è dotata di un sistema di sicurezza che rileva automaticamente un eccessivo assorbimento di corrente dei motori spazzole ed è in grado di variare automaticamente la pressione spazzole a terra portandola nella posizione più idonea.

- Alla successiva pressione sul pulsante (46) le spazzole si arrestano, la testata portaspazzole si solleva e sul display l'icona del sistema spazzole  si spegne.

**NOTA:**

Ogni volta che la testata portaspazzole sale (posizione di riposo), si disattiva anche la funzione extra pressione.



(48) Pulsante dosatore agente chimico (se presente)

- Premere il pulsante (48) sul display si visualizza l'icona , e si predispose il dosaggio dell'agente chimico. Il funzionamento della pompa di dosaggio è comandato dal pedale acceleratore premuto.
- Premendo ripetutamente il pulsante (48) si aumenta la quantità di agente chimico; arrivando alla quantità massima visualizzata sul display dall'icona . Ripremendo il pulsante (48) si disattiva la funzione e si spegne l'icona sul display.

**NOTA:**

In caso di svuotamento dell'impianto di dosaggio agente chimico, dopo aver sostituito la tanica, tenere e mantenere premuto per almeno 5 secondi il pulsante (48) per attivare la procedura di spurgo aria della durata di circa 40 secondi; tale funzione si attiva solo con macchina ferma, chiave di accensione (2) in posizione "ON" e con regolazione velocità (30) a "0".

(49) Pulsante erogazione acqua

- Premendo il pulsante (49), sul display si visualizza l'icona  e si predispose l'apertura dell'elettrovalvola acqua. Il funzionamento della stessa è comandato dal pedale acceleratore premuto.
- Premendo ripetutamente il pulsante (49) si aumenta la quantità di acqua; arrivando alla quantità massima, visualizzata sul display dall'icona . Ripremendo il pulsante (49) si disattiva la funzione e si spegne l'icona sul display.

(50) Pulsante avvisatore acustico

(51) Pulsante girofaro

(52) Pulsante luce di lavoro

6.1.b - Pedale acceleratore (Fig. A)

- Premendo il pedale acceleratore (7), la macchina si muove in avanti o indietro, a seconda di quale pulsante di direzione marcia è stato premuto.
- La velocità è regolabile con la maggiore o minore pressione sul pedale acceleratore.
- Rilasciando il pedale acceleratore (7) la macchina rallenta fino a fermarsi. Dopo qualche secondo con macchina ferma si inserisce automaticamente il freno di stazionamento; tale freno si disinserisce premendo il pedale acceleratore (7) con marcia avanti o indietro inserita.

7.1 - DISPLAY (Fig. F)

A macchina accesa, sul display (41) si visualizzano le seguenti icone:

Batteria

Indica lo stato della batteria quando è scarica.



Velocità massima di avanzamento

Con i pulsanti (30a) “+” e (30b) “-” s’imposta la velocità massima raggiungibile dalla macchina con il pedale acceleratore (7) completamente premuto:

km/h - 0	1,2	2,4	3,6	4,8	6,0



Direzione marcia

La freccia direzione marcia indica la funzione di avanzamento selezionata tramite il pulsante (31) “”.



“Ready to go”

Si visualizza sul display quando si preme il pulsante (42) “”.

ECO



Modalità ECO

Si visualizza sul display quando si preme il pulsante (43) “”.



Aspiratore funzionante

Si visualizza sul display quando si preme il pulsante (44) “” indicando che l’aspiratore è acceso e il tergicristallo abbassato.



Funzionamento silenzioso

Con aspiratore acceso.

Si visualizza sul display alla successiva pressione del pulsante (44) “” indicando che l’aspiratore funziona con un regime di giri ridotto e silenzioso.





Rotazione spazzole

Si visualizza sul display quando si preme il pulsante (46) “” indicando che è abilitata la rotazione delle spazzole.



Extrapressione

Con rotazione spazzole abilitata.

La successiva pressione del pulsante (46) “” abilita la extrapressione delle spazzole con l’icona “”.



Dosatore detergente (se presente)

Si visualizza sul display quando si preme il pulsante (48) “”.

Premere il pulsante per incrementare o diminuire la percentuale di detergente dosato:

0,2%	0,5%	1%	2%	3%



Predisposizione erogazione acqua

Si visualizza sul display quando si preme il pulsante (49) “” indicando che è abilitata l’elettrovalvola di erogazione acqua.

Quando il livello dell’acqua nel serbatoio è al minimo, si visualizza a tutto schermo l’icona “” abbinata all’avviso acustico.

Riempire il serbatoio dell’acqua (13) come indicato nel paragrafo specifico, quindi spegnere e riavviare la macchina



Assenza operatore sul sedile di guida

Questa icona si visualizza quando l'operatore non è correttamente seduto sul sedile di guida e blocca tutte le funzioni della macchina.



Massimo livello liquido nel serbatoio di recupero

Si visualizza quando il liquido nel serbatoio di recupero ha raggiunto il livello massimo.



Pedale acceleratore premuto

Questa icona si visualizza all'avviamento della macchina indicando una sequenza errata di operazione di avvio, per eliminare l'allarme inserito rilasciare il pedale acceleratore (7 Fig. A).

8.1 - EMERGENZA

Il pulsante di emergenza (5 Fig. A) è situato in una posizione facilmente accessibile all'operatore. Deve essere premuto con decisione in caso di immediata necessità per arrestare la macchina in ogni sua funzione. Per riattivare la funzionalità della macchina tirare il pulsante di emergenza fino allo scatto e ripristino dello stesso.



NOTA:

Quando si preme il pulsante di emergenza rimangono accesi solo il display (41) e l'indicatore batteria (45).



AVVERTENZA:

Premere il pulsante di emergenza (5) con macchina accesa solo in caso di reale necessità, non utilizzare questo procedimento per spegnere la macchina, potrebbe causare guasti anche seri alla stessa.

9.1 - DISPOSITIVI DI SICUREZZA (Fig. A)

La macchina è dotata delle seguenti sicurezze:

Sensore presenza operatore (4)

Blocca tutte le funzioni della macchina quando l'operatore non è presente al posto di guida.

Sicurezza anti sbandata

Riduce ove necessario la velocità durante le sterzate e in caso di inclinazione laterale della macchina ad un valore di sicurezza per evitare sbandate improvvise e accrescere la stabilità della macchina in ogni condizione.

Freno elettromagnetico

È integrato nella ruota anteriore (23) e mantiene frenata la macchina quando è spenta e, in ogni caso, a macchina ferma.

10.1 - RIEMPIMENTO SERBATOIO (Fig. D)



AVVERTENZA:

Introdurre nel serbatoio acqua pulita di rete con temperatura non superiore a 50°C.

- Tramite il tubo estraibile (52) introdurre acqua nel serbatoio (13) fino al riempimento dello stesso.
- Non riempire completamente il serbatoio, utilizzare come riferimento il tubo di livello (18).
- Oppure se disponibile, aprire il tappo (14) e utilizzare la presa acquastop (53, se presente).



AVVERTENZA:

Controllare visivamente sempre il livello di riempimento per non rischiare di bagnare il pavimento.

- Alla fine del riempimento del serbatoio chiudere il tappo (14).



NOTA:

Per le macchine senza kit chimico, riempire il serbatoio (13) con acqua pulita e miscelarla con detergente chimico.

Attenersi sempre alle istruzioni di diluizione riportate sull'etichetta della confezione del prodotto chimico usato per comporre la soluzione detergente.

10.2 - TANICA DETERGENTE CHIMICO (se presente) (Fig. E)



NOTA:

Utilizzare solo detersivi non schiumosi, per la quantità attenersi alle istruzioni del produttore del detergente e al tipo di sporco.

- Sollevare il serbatoio di recupero (11).
- Controllare che nella tanica (54) vi sia il prodotto necessario per la giornata lavorativa.

In caso di sostituzione della tanica agire come segue:

- Rimuovere il tappo (55) estrarre la tanica (54) e inserire una nuova tanica da 5 litri quindi inserire il tappo (55) con il tubetto di aspirazione.



PERICOLO:

In caso di contatto del detergente con occhi e pelle o in caso di ingerimento fare riferimento alla scheda di sicurezza e di impiego del produttore del detergente.



NOTA:

Le taniche (54) da utilizzare sono del tipo standard da 5 litri che si trovano in commercio.

- Abbassare con cautela il serbatoio acqua di recupero (11).
- Eseguire lo spurgo aria (vedere procedura alla voce "Pulsante dosatore agente chimico").

11.1 - FUNZIONAMENTO (Fig. A-F)

11.1.a - Controlli prima dell'uso

- Controllare che il tubo (15) di scarico del serbatoio di recupero sia correttamente agganciato e correttamente tappato.
- Controllare che il tubo (16) di aspirazione acqua del tergitoro sia correttamente inserito nel serbatoio di recupero.
- Controllare che il raccordo (37) posto sul tergitoro (20) non sia ostruito e che il tubo (16) sia correttamente collegato.
- Controllare lo stato di carica della batteria, ruotando la chiave di accensione (2) su "ON" e la percentuale visualizzata sull'indicatore batteria (45).

11.1.b - Preparazione macchina e scelta ciclo

- Sedersi al posto di guida.
- La macchina ha la possibilità di effettuare 4 cicli di lavoro:

Ciclo di lavaggio, spazzolatura, asciugatura:

- Premere il pulsante "Ready to go" (42) "READY TO GO" per predisporre all'erogazione del detergente, della rotazione spazzole e avvio aspiratore.

Ciclo solo asciugatura:



- Per effettuare solo il ciclo di asciugatura premere il pulsante (44) "AIR", si avvia l'aspiratore.

Ciclo solo spazzolatura:

- Per effettuare solo il ciclo di spazzolatura premere il pulsante (46) "BRUSH", si predispongono la rotazione delle spazzole.

- La rotazione delle spazzole si avvia quando la macchina, con acceleratore (7) premuto, inizia a muoversi in avanti o indietro, oppure con acceleratore premuto e impostazione della velocità di avanzamento su "0".

Ciclo lavaggio, spazzolatura:

- Premere il pulsante (46)  per predisporre la rotazione delle spazzole e premere il pulsante (49)  per predisporre l'erogazione dell'acqua.
- La rotazione delle spazzole e l'erogazione dell'acqua si avviano quando si preme il pedale acceleratore con marcia avanti o indietro, oppure con impostazione della velocità di avanzamento almeno sulla 1a tacca.

11.1.c - Uso della macchina



PERICOLO:

Prestare la massima attenzione nell'utilizzo della macchina su rampe, in modo da evitare il ribaltamento o situazioni che possano rendere precaria la stabilità della macchina stessa.



PERICOLO:

Evitare brusche sterzate ed effettuare sterzate con volante completamente ruotato solo a bassa velocità, tenendo comunque conto delle condizioni del suolo.

- Ruotare la chiave di accensione (2) su "ON"; nei primi 2 secondi dall'accensione, il display (41) indica la tipologia di batteria installata e le ore di lavoro macchina.
- Scegliere il tipo di ciclo di lavoro da eseguire.
- Inserire la velocità di lavoro desiderata agendo sui pulsanti (30).

- Azionare il girofaro (10, opzionale) e la luce di lavoro (9, opzionale).
- Iniziare le operazioni di pulizia agendo sull'acceleratore (7).



NOTA:

Rilasciando l'acceleratore la rotazione delle spazzole e l'erogazione dell'acqua si fermano.



NOTA:

La corretta pulizia e asciugatura del pavimento si effettua procedendo con la macchina in avanti, procedendo con la macchina in retromarcia il tergicore si solleva e non si ha l'aspirazione dell'acqua presente nel pavimento.

- Eventualmente regolare la quantità di soluzione di lavaggio tramite il pulsante (49) .
- Controllare lo stato di carica della batteria tramite l'indicatore batteria (45).

11.1.d - Fine uso e spegnimento

- Alla fine delle operazioni di pulizia fermare in sequenza la rotazione delle spazzole e l'aspiratore, agendo sui relativi comandi in funzione al tipo di ciclo utilizzato.
- Ruotare la chiave di accensione (2) su "OFF".
- Il freno di stazionamento si inserisce automaticamente.
- Svuotare e lavare il serbatoio di recupero e il serbatoio della soluzione come indicato nei relativi paragrafi.



NOTA:

Quando l'operatore scende dalla macchina si inserisce automaticamente il freno di stazionamento.

**PERICOLO:**

È vietato parcheggiare la macchina in rampa.

12.1 - SCARICO ACQUA DI RECUPERO (Fig. H)

**PERICOLO:**

Assicurarsi che il serbatoio dell'acqua di recupero (11) sia vuoto prima di sollevarlo.

Alla fine del ciclo di lavaggio oppure quando il serbatoio (11) dell'acqua di recupero risulta pieno è necessario svuotarlo agendo come segue:

**NOTA:**

Per lo smaltimento dell'acqua di recupero attenersi alle norme vigenti nel paese di utilizzo della macchina.

- Posizionarsi con la macchina vicino a una piletta di scarico.
- Staccare il tubo (15) dagli appositi agganci, abbassarlo a terra sulla piletta di scarico.
- Svitare il tappo (56) e scaricare completamente l'acqua di recupero contenuta nel serbatoio.

**NOTA:**

E' possibile modulare la quantità di acqua che fuoriesce premendo la parte finale del tubo (15).

- Riavvitare il tappo (56) e riposizionare il tubo (15) sul relativo supporto.

13.1 - MANUTENZIONE E PULIZIA

**AVVERTENZA:**

Per le informazioni e le avvertenze relative alle operazioni di manutenzione o pulizia attenersi a quanto indicato nel libretto "AVVERTENZE DI SICUREZZA PER LAVASCIUGA PAVIMENTI" allegato al presente.

13.2 - OPERAZIONI DA EFFETTUARE OGNI GIORNO

13.2.a - Svuotamento e pulizia serbatoio acqua pulita (Fig. I)

**AVVERTENZA:**

Alla fine delle operazioni di lavaggio è obbligatorio scaricare e pulire il serbatoio dell'acqua pulita (13) per evitare depositi o incrostazioni.

Dopo aver scaricato il serbatoio dell'acqua di recupero, scaricare il serbatoio dell'acqua pulita (13) agendo come segue:

- Posizionarsi con la macchina su una piletta di scarico.
- Staccare il tubo (17) dagli appositi agganci, abbassarlo a terra sulla piletta di scarico, svitare il tappo (57) e lasciare scaricare completamente l'acqua.
- Lavare l'interno del serbatoio lasciando il tubo di scarico aperto e introducendo acqua pulita dall'apertura superiore.
- Alla fine della pulizia sollevare il tubo (17), riavvitare il tappo (57) ad agganciare il tubo negli appositi incastri.

13.2.b - Pulizia serbatoio acqua di recupero (Fig. J)



AVVERTENZA:

Alla fine delle operazioni di lavaggio è obbligatorio pulire il serbatoio dell'acqua di recupero per evitare depositi o incrostazioni ed il proliferare di batteri, odori e muffe.

- Sollevare il coperchio (12).
- Rimuovere la vaschetta per raccolta detriti (58) e aprire il suo coperchio, quindi pulire con acqua corrente, togliendo eventuali pezzi di carta, legno ecc... che lo ostruiscono.
- Rimuovere e pulire il filtro di aspirazione (59) con acqua corrente.
- Lasciando il tubo di scarico (15 Fig. H) abbassato e il tappo rimosso, introdurre acqua dall'apertura superiore (60), quindi risciacquare l'interno del serbatoio fino a che dal tubo di scarico fuoriesce acqua pulita.
- Rimontare il tutto procedendo in senso inverso.

13.2.c - Pulizia tergitore (Fig. K)

Per effettuare una corretta pulizia del tergitore (20) è necessario rimuoverlo agendo come segue:

- Staccare il tubo (16 Fig. C) dal tergitore (20).
- Svincolare le leve (36 Fig. C) ruotandole in senso antiorario e rimuovere il tergitore (20).
- Lavare il tergitore e in particolar modo le gomme (60) e (61), quindi l'interno del raccordo di aspirazione (62).



NOTA:

Se durante il lavaggio si nota che le gomme (60) e (61) si presentano rovinate o usurate è necessario sostituirle o girarle.

- Rimontare il tutto procedendo in senso inverso.

13.3 - OPERAZIONI DA EFFETTUARE OGNI 3 MESI



13.3.a - Controllo stato di usura catena sterzo (Fig. L)

- Controllare lo stato di usura e di corrosione della catena (63) posta sotto la macchina nei pressi della ruota anteriore.
- Se la catena si presenta con tracce di corrosione è necessario sostituirla rivolgendosi al servizio di assistenza tecnica.

13.4 - OPERAZIONI DA EFFETTUARE SECONDO NECESSITÀ

13.4.a - Sostituzione spazzole (Fig. M)

Si rende necessaria la sostituzione delle spazzole quando le stesse si presentano usurate con lunghezza setole inferiore a 2 cm oppure vanno sostituite in funzione al tipo di pavimento da lavare; per la sostituzione, agire come segue:

- Infilare una mano sotto la testata portaspazzole (19), per sganciare la spazzola (32) ruotarla con un colpo secco nel senso contrario alla rotazione.
- Posizionare sotto il gruppo portaspazzole (19) le nuove spazzole.
- Sedersi al posto di guida, ruotare la chiave (2 Fig. F) in posizione "ON".
- Posizionare la velocità di avanzamento sul valore "0".
- Premere il pulsante (46 Fig. F)  "per abilitare la rotazione delle spazzole; il gruppo spazzole si abbassa.
- Premendo il pedale acceleratore (7 Fig. A), le flange portaspazzole iniziano a ruotare agganciando le spazzole, quindi rilasciare il pedale.
- Ripremere il pulsante (46 Fig. F)  " e ruotare chiave (2 Fig. F) in posizione "OFF".

13.4.b - Regolazione della gomma paraspruzzi (Fig. M)

A seconda del tipo di pavimento da trattare o dopo la sostituzione delle spazzole a disco, potrebbe essere necessaria la regolazione dell'altezza della gomma paraspruzzi (64). Per la sua regolazione agire come segue:

- Ruotare la chiave (2 Fig. F) in posizione "ON".

- Premere il pulsante (46 Fig. F)  per abbassare la testata spazzole (19), quindi ruotare la chiave (2 Fig. F) su "OFF".
- Verificare la corretta altezza della gomma paraspruzzi come indicato in figura M.
- Se necessario, agire manualmente sulla gomma per ripristinare la corretta altezza.

NOTA:

La corretta altezza della gomma paraspruzzi è quando, durante il funzionamento e la testata spazzole è abbassata, la gomma stesa è a filo pavimento.

- A fine regolazione riaccendere la macchina e premere il pulsante (46 Fig. F) "



", quindi ruotare la chiave (2 Fig. F) su "OFF".

13.4.c - Sostituzione gomme tergitoro (Fig. K)

Quando si nota che l'asciugatura del pavimento risulta difficoltosa o che nel pavimento rimangono alcune tracce di acqua è necessario controllare lo stato di usura delle gomme del gruppo tergitoro (20):

- Rimuovere il gruppo tergitoro (20) come indicato nel paragrafo "Pulizia tergitoro".
- Premere il fermo (65) ed aprire la maniglia a ripresa (66).
- Rimuovere le due barrette di fermo gomma (67) e rimuovere la gomma esterna (60).

- Allentare le due manopole (68) e rimuovere la barra di fermo (69) e la gomma interna (61).



NOTA:

Quando le gomme (60) o (61) sono usurate da un lato, per una volta, possono essere capovolte.

- Sostituire o capovolgere le gomme (60) o (61) senza invertirle.
- Rimontare il tutto procedendo in senso inverso.



NOTA:

È possibile avere due tipi di gomme: Gomme in para per tutti i tipi di pavimento e gomme in poliuretano per pavimenti di officine meccaniche, sporchi di olio.

13.4.d - Regolazione incidenza tergitoro (Fig. N)

- Avviare la macchina e premere il pulsante

(44 Fig. F) .

- Portare la velocità massima sulla 1^a tacca con i pulsanti (30 Fig. F), premere il pedale acceleratore (7 Fig. A) e spostarsi di qualche metro, quindi spegnere e scendere dalla macchina.
- Agire sulla manopola (70) per regolare l'incidenza che le racle (60) e (61) hanno con il pavimento, ruotando in senso orario si ha una maggiore incidenza viceversa si ha una minore incidenza.



NOTA:

L'incidenza corretta è quando durante il funzionamento non ci sono trafiletti di liquido sul pavimento e la racle ha una incidenza costante su tutta la sua lunghezza.

13.4.e - Regolazione pressione del tergitoro (Fig. O)

A seconda del tipo di pavimento da trattare o dopo la sostituzione delle gomme tergitoro, potrebbe essere necessaria la regolazione della pressione a pavimento del tergitoro.

Per la sua regolazione agire come segue:

- Sollevare il serbatoio acqua di recupero (11) assicurandosi che sia vuoto.
- Agire sulla vite di regolazione (71) tenendo conto che:
 - Ruotando in senso orario si diminuisce la pressione a pavimento del tergitoro.
 - Ruotando in senso antiorario si aumenta la pressione a pavimento del tergitoro.
- A fine regolazione abbassare con cautela il serbatoio acqua di recupero (11).

13.4.f - Pulizia filtro acqua pulita (Fig. P)

- Accertarsi che il serbatoio (13 Fig. A) sia vuoto.
- Rimuovere il tappo (22) ed estrarre la cartuccia filtro (72).
- Pulire la cartuccia filtro (72) con acqua corrente.
- Rimontare il tutto procedendo in senso inverso facendo attenzione che la guarnizione (73) sia posizionata correttamente.

13.4.g - Rubinetto scarico vano batteria (Fig. A)

- Controllare periodicamente che nel vano alloggiamento batteria non ci siano ristagni di acqua.
- Se necessario, posizionarsi con la macchina vicino a una piletta di scarico, sganciare la tubazione e aprire il rubinetto (74), quindi scaricare i liquidi.

13.4.h - Controllo stato di usura delle tre ruote (Fig. A)

- Controllare periodicamente lo stato di usura delle tre ruote (8) e (23); se si presentano usurate o rovinate è necessario sostituirle rivolgendosi al servizio di assistenza tecnica.



PERICOLO:

Procedere con le ruote usurate o rovinate comporta un pericolo per l'operatore in quanto la macchina potrebbe avere una ridotta tenuta di strada in curva.

14.1 - IMPOSTAZIONE PARAMETRI (Fig. F)



14.1.a - Parametri OPERATORE

L'operatore ha la possibilità di accedere al menù per impostare i seguenti parametri:

- **Lingua**
- **Tipo di batterie**
- **Display - Contrasto**
- **Display - Luminosità**



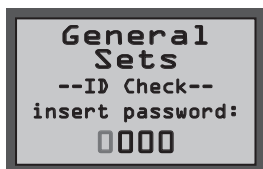

Per accedere al menù agire come segue:

- Premere e mantenere premuti i pulsanti

(49)  e (46) , quindi ruotare la chiave di accensione (2) su "ON" per visualizzare la seguente videata:



General Sets	Configurazioni generali
ID Check	Controllo
Insert password	Inserire password

- Rilasciare i pulsanti premuti.
- Inserire la Password a 4 cifre "0010" premendo i pulsanti (30a)  o (30b)  per cambiare il numero della cifra lampeggiante.
- Premere il pulsante (43)  per confermare e passare alla cifra successiva, infine per confermare la password ed entrare nella lista dei parametri.
- Premere il pulsante (49)  o (46)  per scorrere nelle seguenti videate:

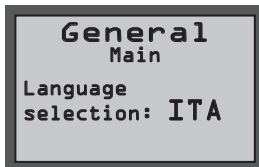

General Main	Configurazione principale
Language selection	Selezione lingua

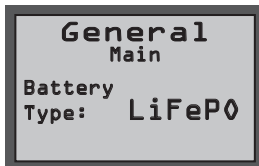

General Main	Configurazione principale
Battery Type	Selezione tipo di batteria



General Main	Configurazione principale
Display Tune	Contrasto display



General Main	Configurazione principale
Display Brightness	Luminosità display

Impostazione lingua:

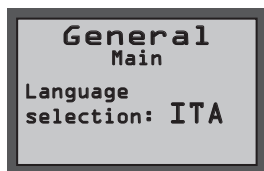

General Main	Configurazione principale
Language selection	Selezione lingua

- Scegliere la lingua agendo sui pulsanti (30a) “+” o (30b) “-”, quindi premere il pulsante (43) “ECO” per confermare la scelta;
- **ITA** = Italiano
- **ENG** = Inglese

Impostazione tipo di batteria:



AVVERTENZA:

Non manomettere questo parametro. Utilizzare solo la configurazione “Li-FePO” in quanto specifica per la batteria installata.

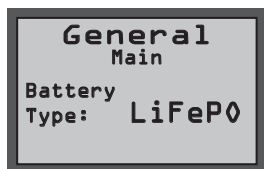

General Main	Configurazione principale
Battery Type	Selezione tipo di batteria

- Scegliere il tipo di batteria agendo sui pulsanti (30a) “+” o (30b) “-”, quindi premere il pulsante (43) “ECO” per confermare la scelta;
- **Pb** = Batteria ad ACIDO
- **Gel** = Batteria a Gel
- **Li-ION** = Batteria al Litio
- **LiFePO** = Batteria al Litio SYCAIN

Impostazione display - Contrasto:

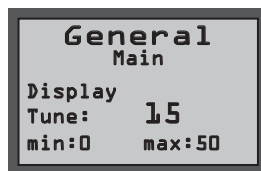

General Main	Configurazione principale
Display Tune	Contrasto display

- Scegliere il tipo di contrasto del display impostando un valore da “0 a 50” agendo sui pulsanti (30a) “+” o (30b) “-”, quindi premere il pulsante (43) “ECO” per confermare la scelta.

Impostazione display - Luminosità:



General Main	Configurazione principale
Display Brightness	Luminosità display

- Scegliere il tipo di luminosità del display impostando un valore da “0 a 10” agendo sui pulsanti (30a) “+” o (30b) “-”, quindi premere il pulsante (43) “ECO” per confermare la scelta.



NOTA:

Alla conferma della impostazione scelta, la macchina si riavvia e il display (41) si accende nella modalità operativa di lavoro.

15.1 - CONTROLLO/SOSTITUZIONE DEI FUSIBILI



NOTA:

Tutti i circuiti elettrici della macchina sono protetti da dispositivi elettronici autoripristinanti, i fusibili di sicurezza intervengono solamente in caso di guasto grave.

Si raccomanda pertanto di fare eseguire una eventuale sostituzione dei fusibili solamente da personale qualificato.

16.1 - ALLARMI DURANTE IL FUNZIONAMENTO (Fig. F)

Quando si presenta un malfunzionamento della macchina, sul display (41) appare il tipo di allarme come da elenco sotto riportato.

Consultare l'elenco ed eseguire la soluzione consigliata per ripristinare il corretto funzionamento della macchina.

Se i rimedi consigliati non dovessero avere un buon esito, contattare il Servizio di Assistenza Tecnica.

ALLARME	SIGNIFICATO	SOLUZIONE
AL_1: General	Errore memoria	Riavviare la macchina.
AL_2: General	Anomalia chiave	Spegnere la macchina per almeno 10 secondi, poi riaccendere.
AL_3: General	Sottotensione	Spegnere la macchina, controllare lo stato di carica della batteria, i fusibili, i contatti, i cablaggi e le connessioni e riavviare la macchina.
AL_4: General	Sovratensione	Spegnere la macchina, controllare, i fusibili, i contatti, i cablaggi e le connessioni e riavviare la macchina.
AL_6: General	Assenza di comunicazione con cruscotto comandi o display	Spegnere la macchina, controllare i contatti, i cablaggi e le connessioni e riavviare la macchina.
AL_7: General	Comunicazione ffm	Spegnere la macchina, controllare i contatti, i cablaggi e le connessioni con modulo comunicazione e funzionamento di quest'ultimo e riavviare la macchina.
AL_8: General	Comunicazione Interna 1 e 2	Riavviare la macchina.
AL_9: General		
AL_10: General	Inserire tag	Visualizzazione Chiave "Tag" mancante: inserire chiave.
AL_11: General	Tag invalido	Visualizzazione Chiave "Tag" errata: cambiare chiave o chiave danneggiata.
AL_12: General	Aggiornamento in corso...	Visualizzazione aggiornamento parametri da remoto in corso: attendere fine aggiornamento.

ALLARME	SIGNIFICATO	SOLUZIONE
AL_13: General	Spegnere	Visualizzazione aggiornamento parametri completo: riavviare macchina.
AL_41: Function	Sovratemperatura	Spegnere e lasciar raffreddare la macchina. Controllare gli assorbimenti dei motori spazzole ed aspiratore, lo stato di ventilazione dell'ambiente e riavviare.
AL_42: Function	Potenza danneggiata	Spegnere la macchina per almeno 10 secondi, poi riaccendere.
AL_44: Function	Relè guasto	Mancata chiusura del Relè/Teleruttore. Verificare funzionamento Teleruttore. In caso di relè a bordo, se persiste sostituire scheda.
AL_45: Function	Relè guasto cc	Rilevato Relè/Teleruttore chiuso all'accensione. Verificare lo stato dei contatti Teleruttore. In caso di relè a bordo, se persiste sostituire scheda.
AL_46: Function	Sovracorrente Spazzole	Spegnere la macchina, verificare il carico (motore), la meccanica, il cablaggio e le connessioni, e cercare la presenza di un corto circuito sull'uscita, infine riavviare.
AL_47: Function	Sovracorrente Aspiratore	Spegnere la macchina, verificare il carico (motore), la meccanica, il cablaggio e le connessioni, e cercare la presenza di un corto circuito sull'uscita, infine riavviare.
AL_48: Function	Sovracorrente Pompa acqua	Spegnere la macchina, verificare il carico (motore), la meccanica, il cablaggio e le connessioni, e cercare la presenza di un corto circuito sull'uscita, infine riavviare.
AL_49: Function	Amperometrica Spazzola 1 e 2	Verificare consumo e modalità impiego della funzione spazzole e riavviare la macchina.
AL_50: Function		
AL_52: Function	Amperometrica Aspiratore 1	Verificare consumo della funzione aspiratore e riavviare la macchina.
AL_54: Function	Connessione Spazzola 1 e 2	Verificare connessione motori spazzola.
AL_55: Function		
AL_57: Function	Connessione Aspiratore 1	Verificare connessione motore aspiratore.
AL_59: Function	Sbilanciamento	Verificare assorbimenti motori spazzola
AL_61: Function	Amperometrica Attuatore spazzole	Verificare consumo motore attuatore e stato della meccanica movimentata.

ALLARME	SIGNIFICATO	SOLUZIONE
AL_62: Function	Sovracorrente Attuatore spazzole	Spegnere la macchina, verificare il carico (motore), la meccanica, il cablaggio e le connessioni, e cercare la presenza di un corto circuito sull'uscita.
AL_63: Function	Finecorsa Attuatore spazzole	Verificare connessioni / stato finecorsa. Controllo attivo solo per versione BTO.
AL_65: Function	Amperometrica Attuatore tergitoro	Verificare consumo motore attuatore e stato della meccanica movimentata.
AL_66: Function	Sovracorrente Attuatore tergitoro	Spegnere la macchina, verificare il carico (motore), la meccanica, il cablaggio e le connessioni, e cercare la presenza di un corto circuito sull'uscita.
AL_80: Traction	Sovratemperatura Motore Trazione	Spegnere e lasciar raffreddare la macchina. Verificare consumo e modalità impiego della trazione, lo stato di ventilazione dell'ambiente e riavviare.
AL_85: Traction	Sovracorrente Motore Trazione	Spegnere la macchina, verificare il carico (motore), la meccanica, il cablaggio e le connessioni, e cercare la presenza di un corto circuito sull'uscita, infine riavviare.
AL_86: Traction	Amperometrica Motore Trazione	Verificare consumo e modalità impiego della funzione trazione e riavviare la macchina.
AL_87: Traction	Lettura Motore Trazione	Riavviare la macchina.
AL_88: Traction	Anomalia Elettrofreno	Spegnere la macchina, verificare il cablaggio del freno, e riaccendere.
AL_89: Traction	Guasto Pedale Acceleratore	Spegnere la macchina, verificare connessioni e cablaggio, e riaccendere.
AL_90: Traction	Pedale Acceleratore Premuto	Rilasciare il pedale e riaccendere la macchina.
AL_91: Traction	Guasto Encoder	Spegnere la macchina, verificare connessioni e cablaggio e riaccendere.

17.1 - RICERCA GUASTI

PROBLEMA	CAUSA	RIMEDIO
Ruotando la chiave la macchina non si avvia.	Batteria scarica.	Controllare lo stato di carica della batteria.
	Fusibile generale bruciato.	Sostituire il fusibile posizionato sul cavo batteria. (*)
	Chiave difettosa.	Sostituire la chiave. (*)
Le spazzole non ruotano.	Motore guasto.	Sostituire il motore. (*)
	Scheda guasta.	Sostituire la scheda. (*)
Aspiratore non funziona.	Serbatoio di recupero pieno.	Svuotare il serbatoio.
	Motore turbina guasto.	Sostituire il motore. (*)
	Scheda guasta.	Sostituire la scheda. (*)
La macchina non asciuga o non asciuga bene lasciando tracce di acqua nel pavimento.	Aspiratore spento.	Avviare l'aspiratore.
	Tube di aspirazione intasato.	Controllare e eventualmente pulire il tubo di aspirazione che collega il tergitoro al serbatoio di recupero.
	Serbatoio di recupero pieno.	Svuotare il serbatoio di recupero.
	Gomme tergitoro usurate.	Capovolgere o sostituire le gomme tergitoro.
Non fuoriesce acqua.	Serbatoio vuoto.	Riempire il serbatoio.
	Filtro intasato.	Pulire il filtro.
	Elettrovalvola pompa non funzionante.	Sostituire l'elettrovalvola. (*)
	Pompa acqua difettosa.	Sostituire la pompa acqua. (*)
	Scheda guasta.	Sostituire la scheda. (*)
La macchina non si muove in condizioni di lavoro.	Operatore non seduto correttamente al posto di guida.	Sedersi correttamente sul sedile.
	Motoruota difettosa.	Sostituire la motoruota. (*)
	Scheda guasta.	Sostituire la scheda. (*)
	Sensore presenza operatore guasto.	Sostituire il sensore. (*)

PROBLEMA	CAUSA	RIMEDIO
Pulizia pavimento insufficiente.	Spazzole o detergente inadeguati.	Usare spazzole o detergenti adatte al tipo di pavimento o di sporco da pulire.
	Spazzole consumate.	Sostituire le spazzole.
Sul display l'icona "☹" erogazione acqua continua a lampeggiare.	Serbatoio vuoto.	Riempire il serbatoio.
	Rubinetto chiuso.	Aprire il rubinetto.
	Flussometro guasto.	Sostituire il flussometro. (*)
Nel vano batterie è presente del ristagno di acqua.	Sensore di livello del serbatoio di recupero guasto.	Scaricare l'acqua presente nel vano batterie con l'apposita tubazione e rubinetto.
		Controllare o sostituire il sensore di livello. (*)

(*) Chiamare il servizio di assistenza per la sostituzione.

18.1 - DEMOLIZIONE DELLA MACCHINA



PERICOLO:

Le batterie e le parti elettriche sono considerati rifiuti speciali e quindi devono essere smaltite in appositi centri di raccolta come indicato dalle normative in vigore nel paese di utilizzo.

19.1 - SCHEMA ELETTRICO

Legenda:

AC	Acceleratore
BAT	Batteria litio
BE	Girofaro (opzionale)
BRK	Freno elettromagnetico
DISP	Indicatore batteria Sycain
EB1	Scheda funzioni
EB2	Display
EB3	Pannello comandi
EV	Elettrovalvola
F1	Fusibile attuatore testata spazzole (5A)
F2	Fusibile attuatore tergitoro (3A)
F3	Fusibile pompa acqua (3A)
F4	Fusibile motore aspirazione (40A)
F5	Fusibile motore spazzola destra (40A)
F6	Fusibile motore spazzola sinistra (40A)
F7	Fusibile batteria (150A)
F14	Fusibile motore trazione (100A)
HN	Clacson
KEY	Chiave accensione
L1	Luce di lavoro (opzionale)
MA	Motore aspirazione
MAS	Motore attuatore testata spazzole
MAT	Motore attuatore tergitoro
MS-DX	Motore spazzola destra
MS-SX	Motore spazzola sinistra
MT	Motore trazione
PA	Pompa acqua
PC	Pompa chimico
PE	Pulsante emergenza
SB	Connettore batteria SB
S1	Sensore livello acqua recupero
SW1	Microinterruttore sedile
TE	Teleruttore esterno

Codici colore:

BK	Nero
BU	Azzurro
BN	Marrone
GN	Verde
GY	Grigio
OG	Arancione
PK	Rosa
RD	Rosso
VT	Viola
WT	Bianco
YE	Giallo

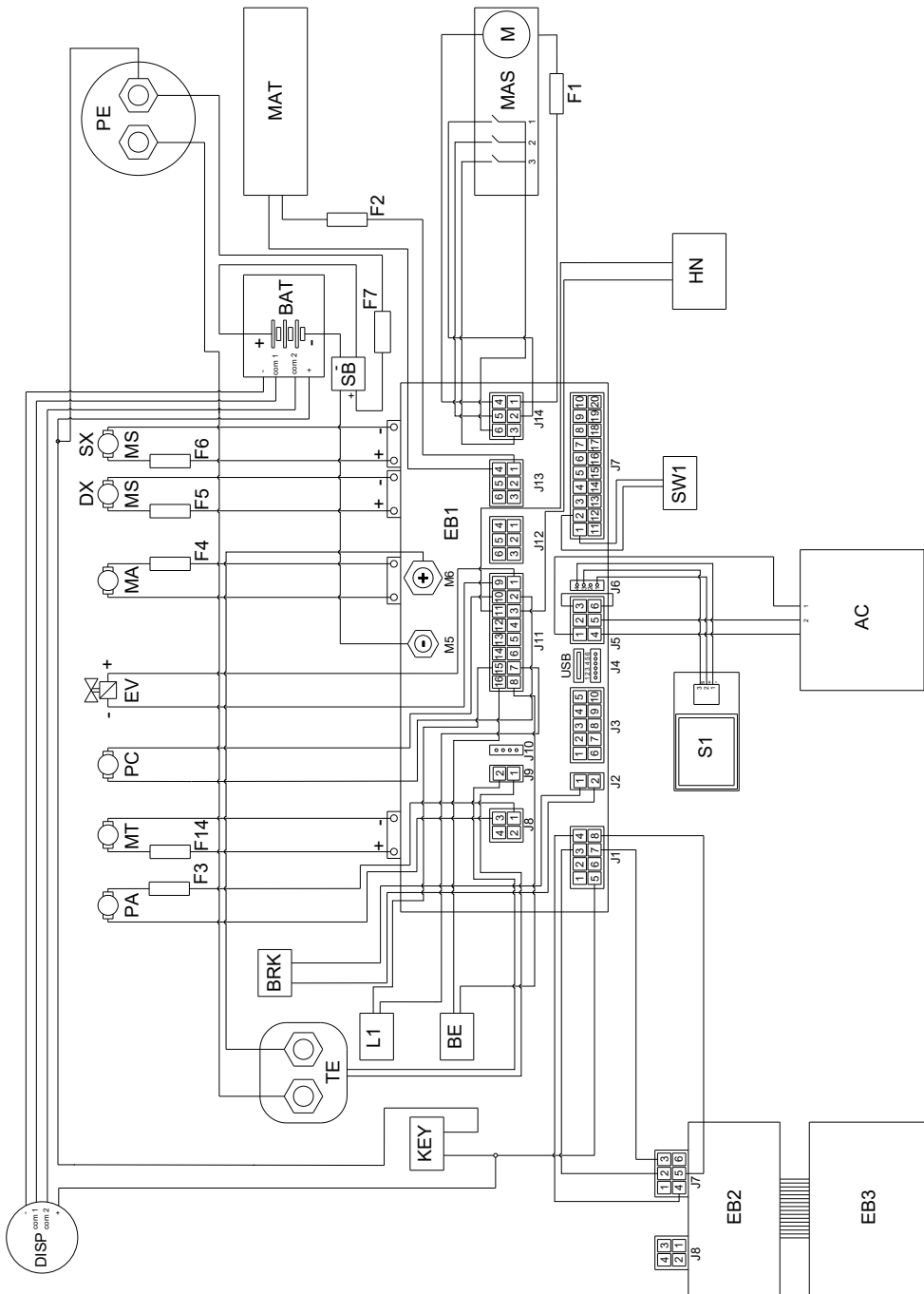

DEALER



Riello Cleaning Machines S.p.A.

Registered Office

Via Enrico Fermi, 43 - 37136 Verona (VR) - Italy

Headquarters

Via Circonvallazione, 5 - 27020 Dorno (PV) - Italy

P. +39 0382 848811 - F. +39 0382 84668 - M. info@riellocm.com



ghibli.com - wirbel.it

